

## DN 10 à DN 80

### Pour la protection des installations contre le reflux

- Pièces en contact avec le fluide en acier inox (1.4408 ou 1.4310)
- Peu encombrante
- Joint de siège en PTFE



### Caractéristiques Techniques

Diamètre nominal	corps siège incliné corps équerre corps à brides	DN10 - DN80 DN15 - DN50 DN15 - DN80
Corps	acier inox 1.4408	
Pièces internes	acier inox 1.4571 ou 1.4310	
Joint de siège	PTFE (EPDM, NBR, FKM, PEEK)	
Raccordement	tarudé whitworth 3/8" à 3" tarudé NPT non tarudé brides selon DIN EN 1092-1 brides selon ANSI 150	
Pression nominale	PN 40	
limitation de pression	litation pour gazes danérous selon la directive sur les aappareits sous pression 97/23/EC (cetegorie I) : PS x DN < 1000	
Pression minimale d'ouverture	environ 0,2 bar (environ 0,1 bar en cas de force du ressort diminuée)	
Plage de température	-40°C à +200°C (en option jusqu'à 220°C)	

### Pression de service

DN	pression différentielle adm. (press. de retour) [bar] joint de siège	
	PTFE/PEEK	FKM / EPDM / NBR
10	40	16
15	40	16
20	40	16
25	40	16
32	40	16
40	40	16
50	25	16
65	25	16
80	25	16



## Dimensions et poids

### Corps à siège incliné

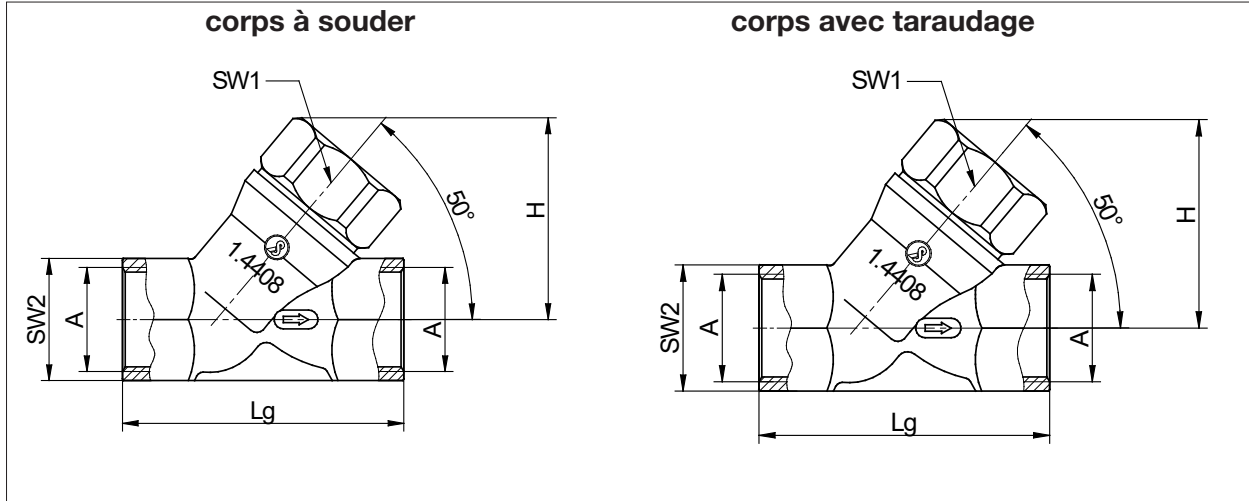

DN	avec embouts à souder selon ISO			avec taraudage G			H	SW1	Valeur KV	Poids [kg]
	D	s	Ls	A	SW2	Lg				
10	-	-	-	3/8"	23	60	43,5	27	1,0	0,25
15	21,3	2	80	1/2"	25	65	42,8	27	2,6	0,25
20	26,9	2,3	90	3/4"	31	75	54	32	6	0,42
25	33,7	2,6	100	1"	39	90	62,9	36	11,5	0,65
32	42,6	2,6	110	1 1/4"	48	110	74	36	18,5	1,1
40	48,3	2,6	120	1 1/2"	55	120	79,5	27	28	1,05
50	60,3	2,9	150	2"	68	150	96	36	41	2,2
65	76,1	2,9	180	2 1/2"	85	180	123,1	36	75	4
80	88,9	3,2	220	3"	100	214	152,2	41	120	7

Dimensions en mm

### Corps à brides à siège incliné

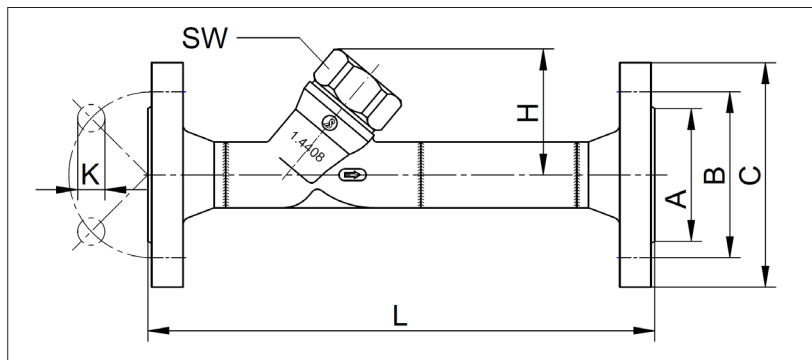

DN	PN40 (DN65 et DN80 PN16)					ANSI 150					H	L	Poids [kg]
	A	B	C	N (Nombre de trous)	K	A	B	C	N (Nombre de trous)	K			
15	45	65	95	4	14	34,9	60,3	90	4	15,75	43	230	1,8
20	58	75	105	4	14	42,9	69,9	100	4	15,75	54	260	2,9
25	68	85	115	4	14	50,8	79,4	110	4	15,75	65	260	3,4
32	78	100	140	4	18	63,5	88,9	115	4	15,75	79	300	5,2
40	88	110	150	4	18	73	98,4	125	4	15,75	90	300	5,7
50	102	125	165	4	18	92,1	120,7	150	4	19,05	97	350	8,8
65	122	145	185	8	18	104,8	139,7	180	4	19,05	123	400	11,6
80	138	160	200	8	18	127	152,4	190	4	19,05	152	450	14,9

Dimensions en mm

## Corps équerre

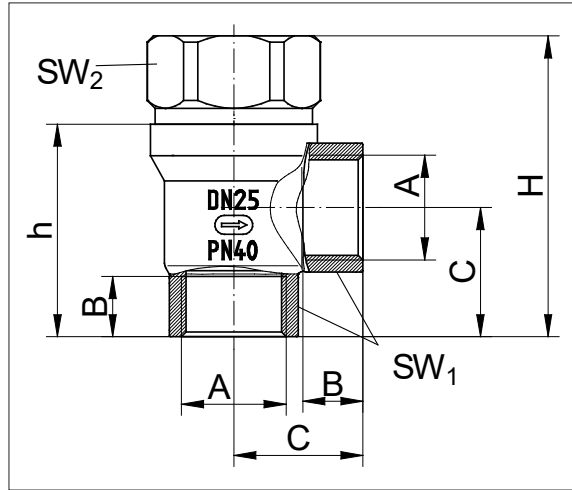

DN	avec G-taradé		avec NPT-taradé		C	SW1	SW2	h	H	Poids [kg]
	A	B	A	B						
15	G 1/2"	15	NPT 1/2"	14,5	41	25	32	64	75	1,3
20	G 3/4"	16,3	NPT 3/4"	15	41	32	36	66	88,5	1,7
25	G 1"	19,1	NPT 1"	17,9	41	41	36	67,5	95,5	2,0
32	G 1 1/4"	21,4	NPT 1 1/4"	18,4	65	50	27	93	125,5	2,2
40	G 1 1/2"	21,4	NPT 1 1/2"	18,4	65	55	36	101	140	3,4
50	G 2"	25,7	NPT 2"	18,4	65	68	36	116	166,5	5,3

Dimensions en mm

## Corps à brides

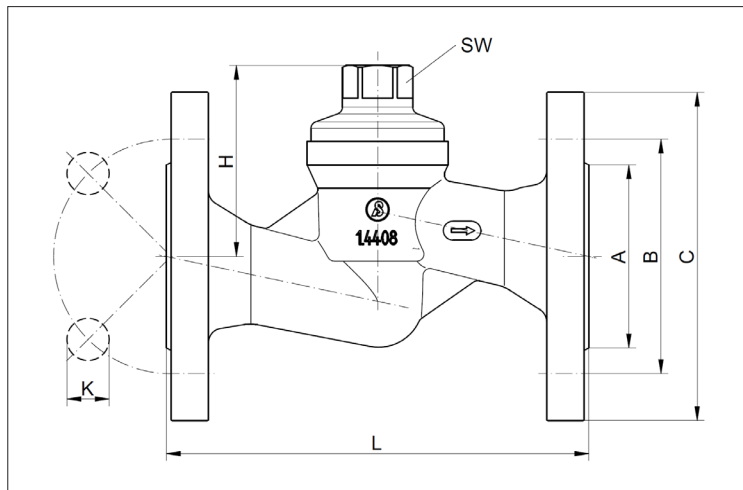

DN	Brides selon EN 1092-1; longueur totale selon EN 558-1						Brides selon ASME B16.5; longueur totale selon ANSI/ISA-75.08.01						H	SW	Poids [kg]
	L	C	B	A	N (Nombre de trous)	K	L	C	B	A	N (Nombre de trous)	K			
15	130	95	65	45	4	14	184	35,1	60,5	88,9	4	15,7	44	32	3,8
20	150	105	75	58	4	14	184	42,9	69,9	98,6	4	15,7	61	36	3,8
25	160	115	85	68	4	14	184	50,8	79,2	108	4	15,7	72	36	4,4
32	180	140	100	78	4	18	200	63,5	88,9	117,3	4	15,7	82	27	6,1
40	200	150	110	88	4	18	222	73,2	98,6	127	4	15,7	99	36	8,1
50	230	165	125	102	4	18	254	91,9	120,7	152,4	4	19,1	131	36	11,6
65	290	122	145	122	8	18	-	-	-	-	-	-	142	-	20,0
80	310	138	160	138	8	18	-	-	-	-	-	-	178	-	26,3

Dimensions en mm

Les informations contenues dans ce document pourrout faire l'objet de modifications sans préavis et ne saurient en aucune manière engager Schubert & Salzer Control Systems GmbH.