

DN 25 bis DN 300

Motorventil zum Stellen neutraler und aggressiver Medien

- DN 25 bis DN 300
- Große Kvs-Werte bis 3840
- Ausgezeichnetes Regelverhalten
- Geeignet für schleißende Medien
- Leicht auswechselbarer Sitzring
- Wartungsarm
- Problemlos mit Antrieben auszurüsten
- Wirtschaftlich und einfach einzubauen
- Optional mit Einbaulänge nach ANSI ISA 75.08.02



Technische Daten des Ventils

Bauform	DN 25 - DN 250 Zwischenflansch-Ausführung DN 300 Flanschanschluss		
Nennweiten	DN 25 bis DN 300		
Gehäusewerkstoff	1.4408 (CF8M) 1.4404 (316L)		
Lagerwerkstoff	Hochtemperatur Gleitlager (Iglidur Z)		
Schnittstelle zum Antrieb	Anbausatz DIN/ISO 5211		
Nenndruck	DN 25 - DN 50 DN 65 - DN100 DN 150 - DN 250 DN 300	PN40 (für Flansche PN 10 - PN 40), optional PN 40, ANSI150, ANSI300 PN25 (für Flansche PN 10 - PN 25), optional PN 25, ANSI150, ANSI 300 PN16 (für Flansche PN 10 - PN 16), ANSI150 PN16, ANSI 150	
Medientemperatur	-40°C bis +220°C	je nach Dichtungsausführung	
Umgebungstemperatur	-20°C bis +70°C Sonderversionen auf Anfrage	je nach Antriebsausführung	
Vakuum	bis 50 mbar abs.		
Kennlinie	Annähernd gleichprozentige Ventilkennlinie		
Stellverhältnis	100:1		
Klassifizierung DIN EN ISO15848-1	Baureihe KS2, DN25-DN250: ISO FE-BH-CC3-SSA0-t(-40°C/+220°C)-PN40-ISO 15848-1, Baureihe KS1, DN300: ISO FE-BH-SSA0-t(RT)-PN16- ISO 15848-1		
Leckrate	Sitzring: PTFE / PEEK Kugelsektor: Edelstahl poliert	Sitzring: PTFE / PEEK Kugelsektor: Edelstahl hartverchromt	Sitzring: Stellite Kugelsektor: Edelstahl hartverchromt und geläppt
% vom Kvs IEC 60534-4	< 0,00001 IV-S1	< 0,00005 IV-S1	< 0,0005 IV-S1

Maximale Betriebsdrücke

DN	zulässiger Differenzdruck (delta p)									
	Sitzring PTFE			Sitzring PEEK				Sitzring Stellite		
	bis 80°C bar	120°C bar	170°C bar	bis 80°C bar	120°C bar	170°C bar	220°C bar	bis 80°C bar	170°C bar	220°C bar
25-50	25	16	6	40	40	25	16	40	40	25
65-100	16	12	5	25	25	16	10	25	25	16
125-300	16	12	4	16	16	12	8	16	16	12

Antriebe für Anbau nach DIN/ISO5211

Temperaturgrenzen

	Werkstoff O-Ring									
	Viton		EPDM		NBR		FFKM		PFA-Silikon	
Sitzring	Tmin [°C]	Tmax [°C]	Tmin [°C]	Tmax [°C]	Tmin [°C]	Tmax [°C]	Tmin [°C]	Tmax [°C]	Tmin [°C]	Tmax [°C]
PTFE	-15	170	-40	140	-30	100	-15	170	-45	170
PEEK	-15	200	-40	140	-30	100	-15	220	-45	220
Stellite	-15	200	-40	140	-30	100	-15	220	-45	220

Kvs-Werte

DN	Kvs-Wert reduziert auf					
	100%	63%	40%	25%	16%	6,3%
25	25	12,7	7,9	5,3	3,6	1,45
40	70	40	25			
50	109	65	41			
65	190					
80	300					
100	390					
125	756					
150	810					
200	1365					
250	2220					
300	3840					

Laufzeit / 90° bei Standardantrieb

DN	Laufzeit / 90° [s]
25	9
40	13
50	13
65	29
80	29
100	34
125	58
150	58
200	58

Drehmomente und Anbausätze

zum Nachrüsten von Antrieben

DN	Drehwinkel nominal	max. Druckstufe PN	max. Druckstufe ANSI	empf. Drehmoment [Nm]		Anbausatz ISO 5211 diagonalen Vierkant	
				Auf/Zu-Betrieb	Regelbetrieb	Reihe 1	Reihe 2
25	90°	PN40	ANSI 300	15	25	F04/SW11	F05/SW14
40	90°	PN40	ANSI 300	30	50	F05/SW14	F07/SW17
50	90°	PN40	ANSI 300	30	50	F05/SW14	F07/SW17
65	90°	PN25	ANSI 300	60	100	F07/SW17	F10/SW22
80	90°	PN25	ANSI 300	60	100	F07/SW17	F10/SW22
100	90°	PN25	ANSI 300	90	150	F07/SW17	F10/SW22
125	90°	PN16	ANSI 150	150	250	F10/SW22	F12/SW27
150	90°	PN16	ANSI 150	150	250	F10/SW22	F12/SW27
200	90°	PN16	ANSI 150	210	350	F12/SW27	F14/SW36
250	90°	PN16	ANSI 150	360	600	F12/SW27	F14/SW36
300	90°	PN16	ANSI 150	900	1500	F14/SW36	F16/SW46

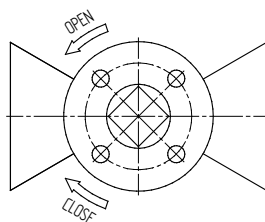

Kugelsektoren mit reduzierten Kvs-Werten

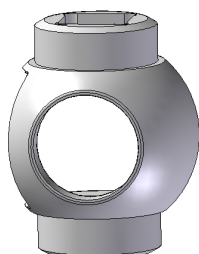

100%

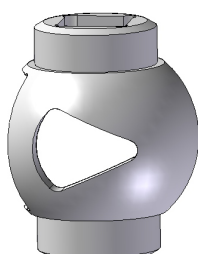

Reduziert
63%

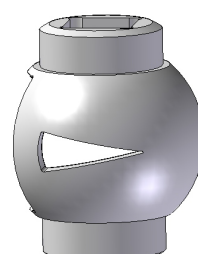

Reduziert
25%

Maße KS2 ohne Antrieb (mit Anbausatz ISO 5211)

Abdichtung des Lagerzapfens mit PTFE-Packung

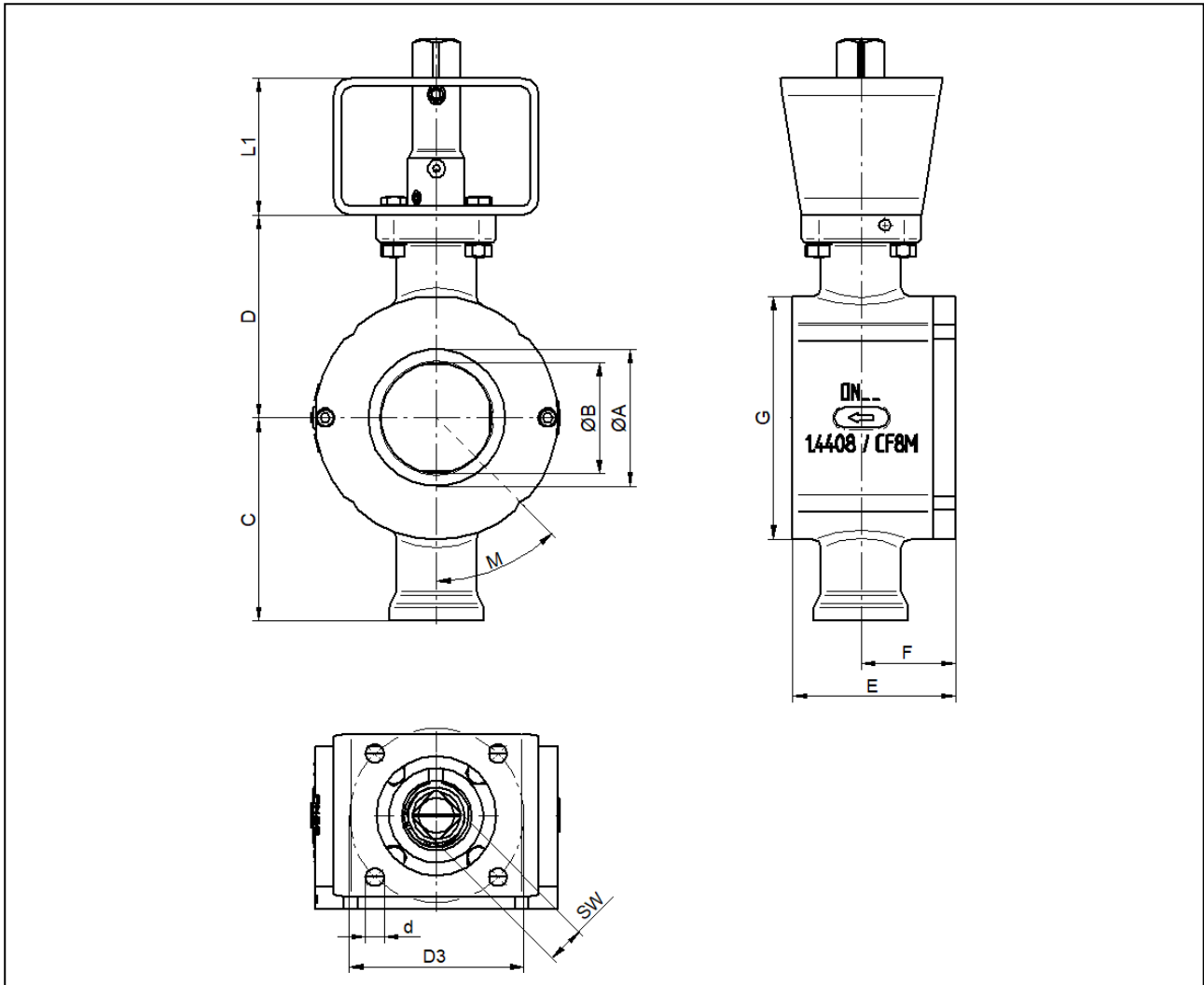

DN	A	B	C	D	E	F	G	Reihe 1				Reihe 2				Gewicht [kg]		
								L1	SW	d	D3	DIN ISO 5211	L1	SW	d		D3	DIN ISO 5211
25	25	20	85	85	50	26	75	60	11	5,5	42	F 04	60	14	6,6	50	F 05	2,2
40	41	32	92	92	58	31	96	60	14	6,6	50	F 05	60	17	9	70	F 07	3
50	53	40	95	95	71	38	112	60	14	6,6	50	F 05	60	17	9	70	F 07	3,8
65	65	50	115,5	115,5	85	49	129	60	17	9	70	F 07	80	22	11	102	F 10	6,4
80	80	65	118,5	118,5	95	55	142	60	17	9	70	F 07	80	22	11	102	F 10	7,2
100	100	80	129,5	129,5	112	62	174	60	17	9	70	F 07	80	22	11	102	F 10	11
125	100	125	177,5	177,5	148	85	200	80	22	11	102	F 10	80	27	13,5	125	F 12	20
150	150	120	187	187	170	95	220	80	22	11	102	F 10	80	27	13,5	125	F 12	23
200	200	155	216	216	210	120	275	80	27	13,5	125	F 12	80	36	17	140	F 14	40
250	250	195	242	242	270	145	338	80	27	13,5	125	F 12	80	36	17	140	F 14	66

Maße in mm

Maße KS2 mit Standardantrieb

Abdichtung des Lagerzapfens mit PTFE-Packung

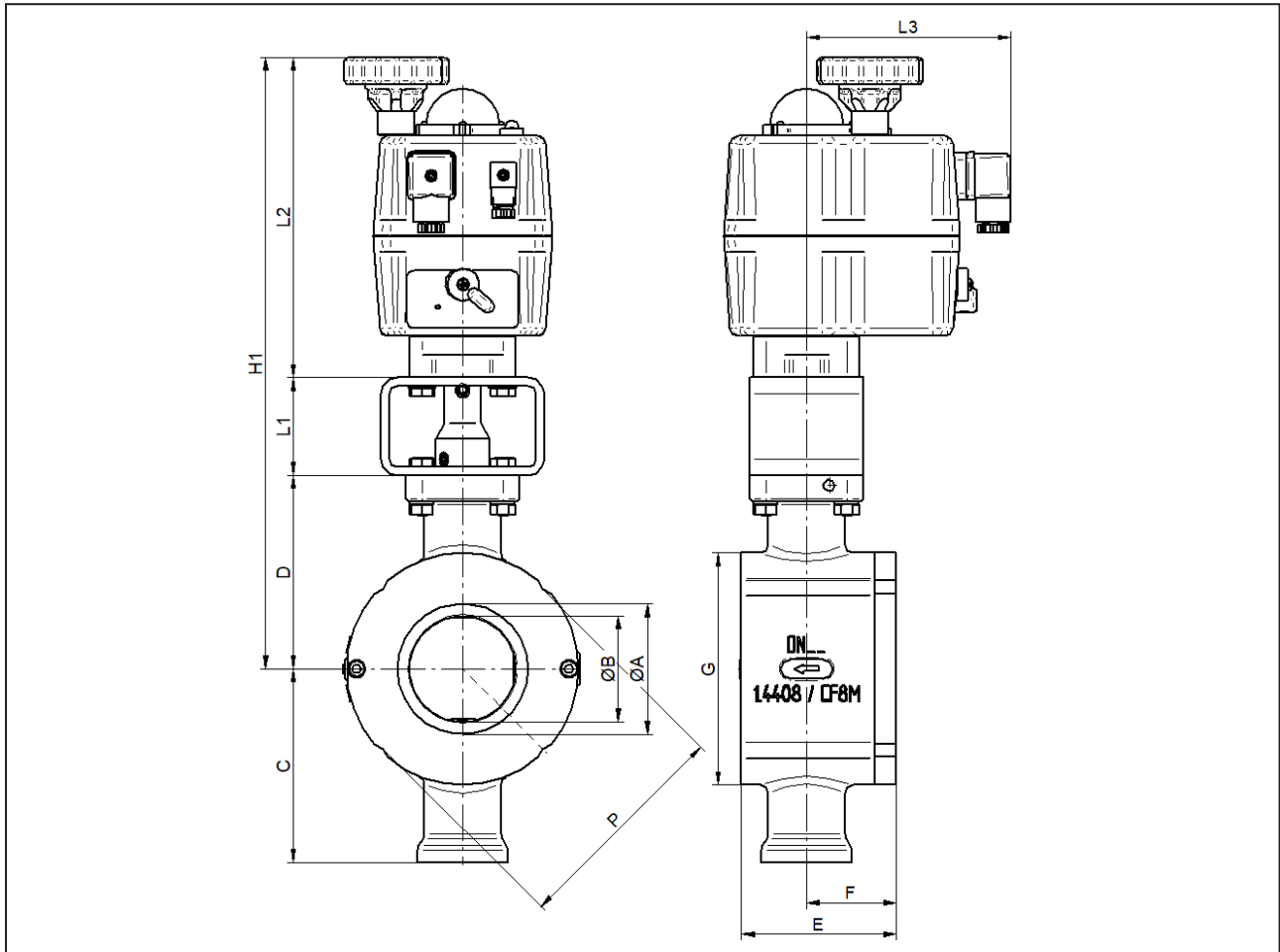

DN	A	B	C	D	E	F	L1	L2	L3	H1	Gewicht [kg]
25	25	20	85	85	50	26	60	169	130	314	4,8
40	41	32	92	92	58	31	60	196	130	348	6,2
50	53	40	95	95	71	38	60	196	130	351	6,9
65	65	50	115,5	115,5	85	49	60	196	130	372	11
80	80	65	118,5	118,5	95	55	60	196	130	375	17
100	100	80	129,5	129,5	112	62	80	254	128	464	18
125	100	125	177,5	177,5	148	85	80	254	128	512	27
150	150	120	187	187	170	95	80	254	128	521	30
200	200	155	216	216	210	120	80	254	128	550	48

DN	PN					ANSI 150				ANSI 300			
	PN	G	P	M	Anzahl Freisparung	G	P	M	Anzahl Freisparung	G	P	M	Anzahl Freisparung
25	PN40	75	73	45	4	75	67,6	45	4	79	73	45	4
40	PN40	96	94	45	4	96	87	45	4	99	94	45	4
50	PN40	112	106	45	4	112	106	45	4	112	0	0	0
65	PN25	129	0	0	0	129	125	45	4	129	0	0	0
80	PN25	142	0	0	0	142	138	45	4	150	0	0	0
100	PN25	174	164	22,5	8	176	0	0	0	182	0	0	0
125	PN16	200	194	22,5	8	200	194	45	8	---	---	---	---
150	PN16	220	0	0	0	220	0	0	0	---	---	---	---
200	PN16	275	0	0	0	275	0	0	0	---	---	---	---

Maße in mm