

Electrovanne de pilotage 3/2 avec commande manuelle pour la commande des vannes pneumatiques.

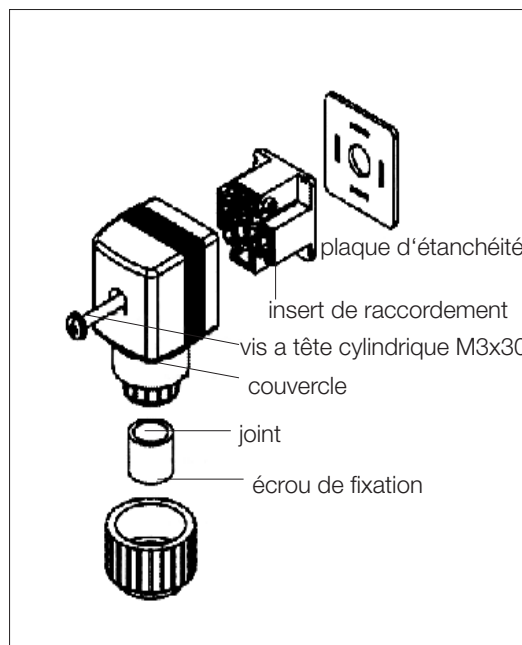
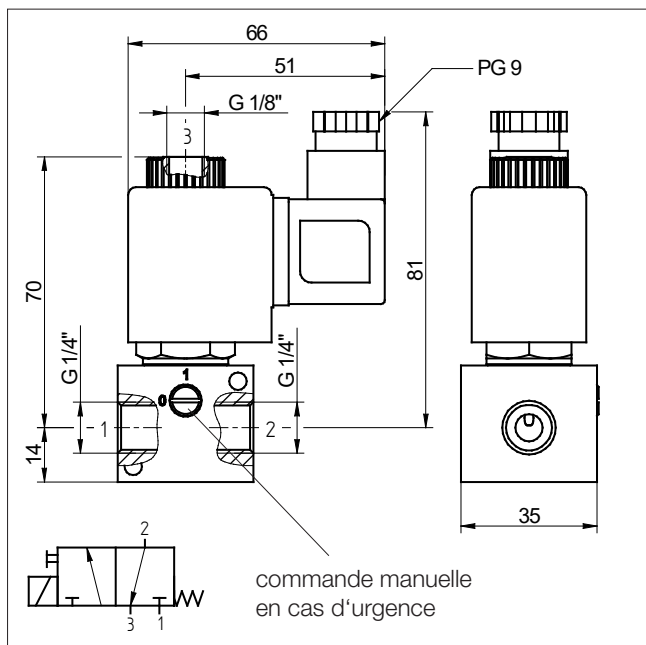

Les informations contenues dans ce document pourront faire l'objet de modifications sans préavis et ne sauraient en aucune manière engager Schubert & Salzer Control Systems GmbH.

Caractéristiques techniques

Diamètre nominal	2 mm
Plage de pression	0 - 10 bar
Valeur Kv	0,11
Température ambiante	-10°C à + 50 °C
Température de fluide	max. 100 °C
Temps de réponse	env. 10 - 15 ms
Joint de siège	FKM (Viton)
Corps	Laiton
Pièces internes	Inox
Raccordement	230 V 50/60 Hz 24 V AC 24 V DC 10 W autres sur demande
Tolérance de tension	± 10%
Type de protection	IP 65 (avec socle connecteur)
Durée de mise en circuit	100%

Raccordement

