

Hochtemperatur- Gleitschieberventil 8024

Baureihe GS 3 - DN15 bis DN250

Pneumatisches Gleitschieberventil wahlweise mit integriertem Stellungsregler zum Regeln oder Absperren flüssiger und gasförmiger Medien für industrielle Hochtemperatur-Anwendungen

- Platzsparende Zwischenflanschbauweise
- Äußerst geringes Gewicht
- Geräuscharmer Betrieb
- Schnelles Ansprechen durch kleine Hübe
- Beherrschbarkeit hoher Differenzdrücke mit kleinen Stellantrieben
- Geringster Verbrauch pneumatischer Energie durch kleine Hübe und kleine Betätigungskräfte für das Schließorgan
- Hohe Kvs-Werte
- Erfüllt die Anforderungen der TA-Luft 2021



Technische Daten

Bauform	Zwischenflansch-Ausführung für Flansche nach DIN EN 1092-1 Form B		
Nennweiten	DN 15 bis DN 250		
Nenndruck nach DIN 2401	PN 40 (passend auch für PN 10-25) PN 100 PN 16 und PN 25	DN 15 - DN 150 DN 15 - DN 80	DN 200 - DN 250
Nenndruck nach ANSI	ANSI 150 ANSI 300 ANSI 600	DN15 - DN 250 DN 15 - DN 150 DN 15 - DN 80	
Zuluftdruck	max. 6 bar		
Medientemperatur	-60°C bis +450°C bei Gleitpaarung Carbonwerkstoff-Edelstahl -60°C bis +450°C bei Gleitpaarung STN2 -60°C bis +300°C bei Gleitpaarung SFC bis +530°C mit Edelstahlgehäuse, Faltenbalg aus Inconel 625 und Gleitpaarung STN2		
Umgebungstemperatur *	digitaler Regler -10°C bis +75°C analoger Regler -15°C bis +60°C		
Stellverhältnis	40 : 1		
Leckrate **	Gleitpaarung Carbonwerkstoff-Edelstahl	Gleitpaarung SFC	Gleitpaarung STN 2
% vom Kvs IEC 60534-4 EN 12266-1	< 0,0001 IV-S1 E	< 0,0005 IV-S1 F	< 0,001 IV F
Kennzeichnung ATEX nicht elektrisch	II 2G Ex h IIC T6...T1 X Gb II 2D Ex h IIIC 85°C...530°C X Db		
Spezifische Leckrate Schaft- und Gehäuseabdichtung	ISO FE-BH-CC3-SSA0-t(-40°C/+350°C)-PN40-ISO 15848-1		

* Einsatzgrenzen des Stellungsreglers beachten

** Bei DN15 mit Reduzierung kleiner 25%, abweichende Leckageraten möglich.
Kvs-Werte siehe Datenblatt 8001.

Medientemperatur

Nenndruckstufe	PN40	PN 16	PN 100	ANSI 150	ANSI 300	ANSI 600
Gehäusematerial kpl. Edelstahl						
Tmin [°C]	-60	-60	-60	-29	-29	-29
Tmax [°C]	530	530	530	530	530	530
Gehäusematerial C-Stahl mit Edelstahldeckel						
Tmin [°C]	-60	-60	-10	-20	-20	-10
Tmax [°C]	450	450	450	450	450	450

Hochtemperatur- Gleitschieberventil 8024-GS3

Werkstoffe

Gehäuse*	Edelstahl 1.4408	C-Stahl 1.0619
Zwischenrohr	Edelstahl 1.4404 oder 316L	
Membranschalen	Aluminium, KTL-beschichtet	
Federn im Stellantrieb	Edelstahl 1.4310	
Packung	PTFE mit Kohle gefüllt (Feder 1.4310)	
Ventilspindel	Edelstahl 1.4571, rollpoliert	
Dichtscheibe (fest)	Edelstahl beschichtet	STN2-Dichtscheibe
Dichtscheibe (beweglich)	Carbonwerkstoff	SFC-Dichtscheibe (max. +300°C) STN2-Dichtscheibe

Stellungsregler

Die technischen Daten der Stellungsregler entnehmen sie bitte den entsprechenden Datenblättern.

Hochtemperatur- Gleitschieberventil 8024-GS3



mit integriertem digitalem Stellungsregler, Typ 8049
(auch Auf-Zu Ventile und Ventile mit angebaurem Fremddregler)

Zulässige Differenzdrücke

(Für Temperaturen bis 120°C bei PN-Druckstufen
bis 38°C bei ANSI-Druckstufen)

Bei Temperaturen über 120°C (PN)
bzw. über 38°C (ANSI):
Anwendungsgrenzen berücksichtigen

Paarung: Carbonwerkstoff-Edelstahl beschichtet SFC-Edelstahl beschichtet

Antriebs- Wirkfläche (cm ²)	125 cm ²		250 cm ²		500 cm ²	
	4,5	5,5	3,0	4,0	3,0	4,5
Zuluftdruck (bar)	max. zulässiger Differenzdruck in bar bei Gehäuse PN 100					
DN	max. zulässiger Differenzdruck in bar bei Gehäuse PN 100					
15	100	100	100	100	-	-
20	100	100	100	100	-	-
25	88 (100)*	88 (100)*	88 (100)*	88 (100)*	-	-
32	88	100	100	100	-	-
40	67	83	88 (100)*	88 (100)*	-	-
50	44	54	75	91	100	100
65	37	45	63	76	80	80
80	23	29	40	48	48	48
100	15	16	25	31	33	33
125	10	11	17	21	23	23
150	7	8	13	15	16	16
200	4	5	7	9	15	16
250	2,7	3,4	4,6	5,6	9,5	10,5
Federbestückung	Code 3 (Standard)	Code 4	Code 3 (Standard)	Code 4	Code 6 (Standard)	Code 8

Standard

*: Werte in Klammern für Ventile aus C-Stahl

	Obergrenzen für zulässige Drücke in bar nach Nenndruckstufen					
	PN16	PN40	PN100	ANSI150	ANSI 300	ANSI 600
P max. C-Stahl	16	40	100	19,6	51,1	102,1
P max. Edelstahl				19,0	49,6	99,3

Paarung: STN 2

Antriebs- Wirkfläche (cm ²)	125 cm ²		250 cm ²		500 cm ²	
	4,5	5,5	3,0	4,0	3,0	4,5
Zuluftdruck (bar)	max. zulässiger Differenzdruck in bar bei Gehäuse PN100					
DN	max. zulässiger Differenzdruck in bar bei Gehäuse PN100					
15	100	100	100	100	-	-
20	81	100	100	100	-	-
25	60	75	88 (100)*	88 (100)*	88 (100)*	88 (100)*
32	45	56	77	93	100	100
40	31	38	53	64	72	72
50	18	22	31	38	64	77
65	15	18	26	31	53	62
80	9	10	15	19	32	36
100	5	6	9	11	19	23
125	3	4	6	7	13	16
150	2	3	4	5	9	11
200	2	2	3	3	6	7
250	1	1,2	1,7	2	3,4	4,1
Federbestückung	Code 3 (Standard)	Code 4	Code 3 (Standard)	Code 4	Code 6 (Standard)	Code 8

Standard

*: Werte in Klammern für Ventile aus C-Stahl

	Obergrenzen für zulässige Drücke in bar nach Nenndruckstufen					
	PN16	PN40	PN100	ANSI150	ANSI 300	ANSI 600
P max. C-Stahl	16	40	100	19,6	51,1	102,1
P max. Edelstahl				19,0	49,6	99,3

Hochtemperatur- Gleitschieberventil 8024-GS3



mit integriertem p/p oder i/p-Stellungsregler, Typ 8047

Zulässige Differenzdrücke

(Für Temperaturen bis 120°C bei PN-Druckstufen bis 38°C bei ANSI-Druckstufen)

**Bei Temperaturen über 120°C (PN)
bzw. über 38°C (ANSI):
Anwendungsgrenzen berücksichtigen**

Paarung: Carbonwerkstoff-Edelstahl beschichtet SFC-Edelstahl beschichtet

Antriebs- Wirkfläche (cm²) Feder- Druckbereich (bar)	125 cm²		250 cm²		500 cm²	
	1,5 bis 3,0	1,8 bis 3,8	1,2 bis 2,2	1,5 bis 2,7	1,2 bis 2,2	1,5 bis 2,7
Zulftdruck (bar)	4	5	3	4	3	4,5
DN	max. zulässiger Differenzdruck in bar bei Gehäuse PN100					
15	100	100	100	100	-	-
20	77	96	100	100	-	-
25	57	71	88 (98)*	88 (100)*	88 (100)*	88 (100)*
32	42	52	73	88	100	100
40	29	36	49	60	88 (100)*	88 (100)*
50	17	21	29	35	60	72
65	14	17	24	29	49	59
80	8	10	14	17	29	35
100	5	6	9	10	18	22
125	3	4	6	7	12	14
150	2	3	4	5	9	10
200	2	2	3	3	5	6
250	0,9	1,1	1,5	1,9	3,2	3,8
Federbestückung	Code 3 (Standard)	Code 4	Code 3 (Standard)	Code 4	Code 6 (Standard)	Code 8

Standard

*Werte in Klammern für Ventile aus C-Stahl

	Obergrenzen für zulässige Drücke in bar nach Nenndruckstufen					
	PN16	PN40	PN100	ANSI150	ANSI 300	ANSI 600
P max. C-Stahl	16	40	100	19,6	51,1	102,1
P max. Edelstahl				19,0	49,6	99,3

Paarung: STN 2

Antriebs- Wirkfläche (cm²) Feder- Druckbereich (bar)	125 cm²		250 cm²		500 cm²	
	1,5 bis 3,0	1,8 bis 3,8	1,2 bis 2,2	1,5 bis 2,7	1,2 bis 2,2	1,5 bis 2,7
Zulftdruck (bar)	4	5	3	4	3	4,5
DN	max. zulässiger Differenzdruck für das PN100-Gehäuse (bar)					
15	55	68	95	100	100	100
20	37	46	64	78	100	100
25	25	31	43	53	88 (89)*	88 (100)*
32	17	22	30	36	62	75
40	11	14	19	24	40	48
50	6	8	11	13	23	27
65	5	6	9	11	18	22
80	3	4	5	6	11	13
100	2	2	3	4	6	8
125	-	2	2	3	4	5
150	-	1	2	2	3	4
200	-	-	0,9	1,1	1,8	2,2
250	-	-	0,5	0,7	1,1	1,4
Federbestückung	Code 3 (Standard)	Code 4	Code 3 (Standard)	Code 4	Code 6 (Standard)	Code 8

Standard

*Werte in Klammern für Ventile aus C-Stahl

	Obergrenzen für zulässige Drücke in bar nach Nenndruckstufen					
	PN16	PN40	PN100	ANSI150	ANSI 300	ANSI 600
P max. C-Stahl	16	40	100	19,6	51,1	102,1
P max. Edelstahl				19,0	49,6	99,3

Bestellnummern-System

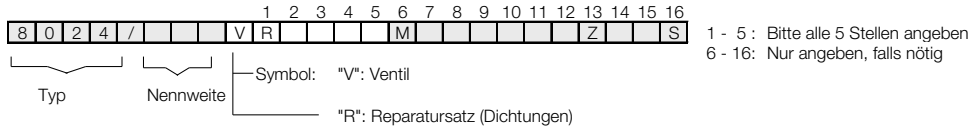

1. Funktion	2. Bauform	3. Gehäusewerkstoff	4. Sicherheitsstellung	5. Antrieb	6. Sonderausführung
R Hochtemperatur-Gleitschieberventil mit pneumatischem Antrieb (Typ 8024)	E GS3-Zwischenflanschbauweise nach ANSI150	0 C-Stahl 1.0619	0 Feder schliesst	3 Membranantrieb 125 cm ²	M Angeben, wenn eine oder mehrere der Pos. 7-16 belegt werden
	F GS3-Zwischenflanschbauweise nach ANSI300	1 Edelstahl 1.4408	1 Feder öffnet	4 Membranantrieb 250 cm ²	A Nut und Nut nach DIN EN1092-1
	K GS3-Zwischenflanschbauweise nach ANSI600			5 Membranantrieb 500 cm ²	C Nut und Feder nach DIN EN1092-1
	G GS3-Zwischenflanschbauweise nach DIN, PN10-40				E Rücksprung und Rücksprung nach DIN EN1092-1
	H GS3 Zwischenflanschbauweise nach DIN, PN100				H Rücksprung und Vorsprung nach DIN EN1092-1

7. Federn	8. Spindelabdichtung	9. Gleitscheibe beweglich	10. Gleitscheibe feststehend	11. Kvs-Werte	12. Kennlinie
- Standard (6 Federn)	- PTFE-Dachmanschettensatz, selbstnachstellend	- Carbonwerkstoff	- Edelstahl 1.4571 beschichtet	- 100 % (Stand.)	- linear
4 8 Federn	1 Zusätzlicher Metallfaltenbalg aus Edelstahl (W.-Nr. 1.4571)	9 STN2	1 STN2 (nur in Verbindung mit der vorhergehenden Stelle „9“ STN2)	A red. auf 63 %	1 gleich-%
8 16 Federn	3 Zusätzlicher Metallfaltenbalg aus Inconel 625 (W.-Nr. 2.4856)	S SFC		1 red. auf 40 %	
				B red. auf 25 %	
				2 red. auf 16 %	
				C red. auf 10 %	
				3 red. auf 6,3 %	
				4 red. auf 2,5 %	
				5 red. auf 1 %	
				6 red. auf 20 %	
				7 red. auf 12 %	
				8 red. auf 2 %	
				9 red. auf 0,4%	

13. Zubehör	14. Stellungsregler	15. Signaleinrichtungen	16. Weitere Sonderausführungen
Z Angeben, wenn unter den weiteren Positionen Zubehör gewünscht wird	- ohne	- ohne	S Weitere Sonderausführungen in Klartext angeben!
	1 p/p Stellungsregler Typ 8047	0 2 Grenzsingnalgeber M12x1 DC 10-30V PNP	
	3 i/p Stellungsregler Typ 8047	Y Rückmelde- modul RM4 für Stellungs- regler Typ 8049 mit 2 integrierten Grenzwert- gebern nach NAMUR (EN60947- 5-6).	
	6 i/p Stellungsregler Typ 8047 Eex ib IIC T6 mit Stecker M12x1	p Rückmelde- modul RM5 für Stellungs- regler Typ 8049 mit 2 integrierten Grenzwert- gebern.	
	8 i/p Stellungsregler Typ 8047 + Stecker M12x- 1dig.		
	C Stellungsregler Typ 8049, 4-Leiter		
	R dig. Stellungsregler Typ 8049, 2-Leiter		
	W dig. Stellungsregler Typ 8049 ExPro, ATEX, IECEx		
	K dig. Stellungsregler Typ 8049 ExPro-FM mit Bodenplatte aus Edelstahl; Ta = -10°C to +75°C; IS Class I Division 1, Groups A, B, C, D; T4 Entity; Class I Zone 0 AEx ia IIC T4 Entity, IP65		
	N dig. Stellungsregler Typ 8049 IO-Link Ausführung		
	Y digi. Stellungsregler Typ 8049 ExPro-FM mit Bodenplatte aus Edelstahl; Ta = -10°C to +75°C; NI Class I Division 2, Groups A, B, C, D; T4 NIFW, IP65		

Bestellbeispiel: 8024/050VRG103M-----Z3

Hochtemperatur-Gleitschieberventil Typ 8024 mit pneumatischem Antrieb, DN 50, PN 10 - PN 40, Gehäusewerkstoff Edelstahl, Feder schließt, Antrieb 125 cm², PTFE-Dachmanschettensatz, Dichtscheibenpaarung: Carbonwerkstoff-Edelstahl 1.4571 beschichtet, Kennlinie linear, i/p-Stellungsregler

Anwendungsgrenzen für GS3-Ventile aus Edelstahl

Diese Drücke dürfen bei GS- Ventilen der Baureihe GS3 aus Edelstahl nicht überschritten werden, auch wenn dies die Zugkraft des Antriebs zulassen würde.

PN40

DN	Paarung: Carbonwerkstoff/SFC - Edelstahl beschichtet							
	max. zulässige Drücke in bar für GS3-Ventile aus Edelstahl							
	100°C	150°C	200°C	250°C	300°C	350°C	400°C	450°C
15	40	40	40	40	40	40	40	40
20	40	40	40	40	40	40	40	40
25	40	40	40	40	40	40	40	38
32	40	40	40	40	40	40	40	40
40	40	40	40	40	40	40	40	38
50	40	40	40	40	40	40	40	40
65	40	40	40	40	40	40	40	40
80	40	40	40	40	40	40	40	35
100	33	33	33	33	33	33	33	33
125	23	23	23	23	23	23	23	23
150	16	16	16	16	16	16	16	16
200 (max. PN25)	16	16	15	13	12	11	10	9
250 (max. PN25)	10	9	9	8	7	6	6	5

DN	Paarung: STN 2									
	max. zulässige Drücke in bar für GS3-Ventile aus Edelstahl									
	100°C	150°C	200°C	250°C	300°C	350°C	400°C	450°C	500°C	530°C
15	40	40	40	40	40	40	40	40	39	31
20	40	40	40	40	40	40	40	40	33	27
25	40	40	40	40	40	40	40	38	26	21
32	40	40	40	40	40	40	40	40	30	24
40	40	40	40	40	40	37	32	29	26	21
50	40	40	40	40	40	40	35	31	28	26
65	40	40	40	40	37	32	28	25	22	21
80	36	34	33	26	22	19	16	14	13	12
100	32	31	30	24	20	17	15	13	12	11
125	21	21	19	16	13	11	10	8	8	7
150	15	15	14	11	9	8	7	6	5	5
200 (max. PN25)	8	7	6	5	4	3	3	2	2	2
250 (max. PN25)	5,6	5,4	5,1	4,1	3,4	2,9	2,6	2,3	2,1	2,0

Begrenzung für SFC-Dichtscheiben: 300°C

PN100

DN	Paarung: Carbonwerkstoff/SFC - Edelstahl beschichtet							
	max. zulässige Drücke in bar für GS3-Ventile aus Edelstahl							
	100°C	150°C	200°C	250°C	300°C	350°C	400°C	450°C
15	100	100	100	93	84	79	74	55
20	100	100	89	81	73	68	64	48
25	88	81	70	63	57	54	51	38
32	100	93	80	73	65	62	58	43
40	88	81	70	63	57	54	51	38
50	100	100	100	100	100	94	87	76
65	80	80	80	79	71	67	63	47
80	48	48	48	48	48	44	41	35

DN	Paarung: STN 2									
	max. zulässige Drücke in bar für GS3-Ventile aus Edelstahl									
	100°C	150°C	200°C	250°C	300°C	350°C	400°C	450°C	500°C	530°C
15	100	100	100	93	84	79	74	55	39	31
20	100	100	89	81	73	68	64	48	33	27
25	88	81	70	63	57	54	51	38	26	21
32	100	93	80	73	65	60	52	43	30	24
40	72	69	65	53	43	37	32	29	26	21
50	77	73	70	56	46	40	35	31	28	26
65	62	59	56	45	37	32	28	25	22	21
80	36	34	33	26	22	19	16	14	13	12

Begrenzung für SFC-Dichtscheiben: 300°C

ANSI150

DN	Paarung: Carbonwerkstoff/SFC - Edelstahl beschichtet									
	max. zulässige Drücke in bar für GS3-Ventile aus Edelstahl									
	38°C	50°C	100°C	150°C	200°C	250°C	300°C	350°C	400°C	450°C
15-125	19,0	18,4	16,2	14,8	13,7	12,1	10,2	8,4	6,5	4,6
150	16,0	16,0	16,0	14,8	13,7	12,1	10,2	8,4	6,5	4,6
200	16,0	16,0	16,0	14,8	13,7	12,1	10,2	8,4	6,5	4,6
250	10,4	10,4	10,4	9,9	9,4	8,4	7,4	6,8	6,3	4,6

DN	Paarung: STN 2											
	max. zulässige Drücke in bar für GS3-Ventile aus Edelstahl											
	38°C	50°C	100°C	150°C	200°C	250°C	300°C	350°C	400°C	450°C	500°C	530°C
15-125	19,0	18,4	16,2	14,8	13,7	12,1	10,2	8,4	6,5	4,6	2,2	1,7
150	16,2	16,2	16,2	14,8	13,7	11,8	9,7	8,4	6,5	4,6	2,2	1,7
200	10,5	10,0	8,3	7,6	6,9	5,5	4,5	3,9	3,4	2,9	2,2	1,7
250	5,7	5,7	5,7	5,4	5,1	4,1	3,4	2,9	2,6	2,3	2,1	1,7

Begrenzung für SFC-Dichtscheiben: 300°C

ANSI300

DN	Paarung: Carbonwerkstoff/SFC - Edelstahl beschichtet									
	max. zulässige Drücke in bar für GS3-Ventile aus Edelstahl									
	38°C	50°C	100°C	150°C	200°C	250°C	300°C	350°C	400°C	450°C
15-65	49,6	48,1	42,2	38,5	35,7	33,4	31,6	30,3	29,4	28,8
80	48,0	48,0	42,2	38,5	35,7	33,4	31,6	30,3	29,4	28,8
100	33,0	33,0	33,0	33,0	33,0	33,0	31,6	30,3	29,4	28,8
125	23,0	23,0	23,0	23,0	23,0	23,0	23,0	23,0	23,0	23,0
150	16,0	16,0	16,0	16,0	16,0	16,0	16,0	16,0	16,0	16,0
200	16,0	16,0	15,5	14,0	12,5	11,0	9,9	9,1	8,3	7,6

DN	Paarung: STN 2											
	max. zulässige Drücke in bar für GS3-Ventile aus Edelstahl											
	38°C	50°C	100°C	150°C	200°C	250°C	300°C	350°C	400°C	450°C	500°C	530°C
15	49,6	48,1	42,2	38,5	35,7	33,4	31,6	30,3	29,4	28,8	27,6	25,8
20	49,6	48,1	42,2	38,5	35,7	33,4	31,6	30,3	29,4	28,8	27,6	25,8
25	49,6	48,1	42,2	38,5	35,7	33,4	31,6	30,3	29,4	28,8	26,6	21,7
32	49,6	48,1	42,2	38,5	35,7	33,4	31,6	30,3	29,4	28,8	27,6	24,9
40	49,6	48,1	42,2	38,5	35,7	33,4	31,6	30,3	29,4	28,8	26,6	21,7
50	49,6	48,1	42,2	38,5	35,7	33,4	31,6	30,3	29,4	28,8	27,6	25,8
65	49,6	48,1	42,2	38,5	35,7	33,4	31,6	30,3	28,4	25,2	22,8	21,6
80	36,6	36,6	36,6	34,8	33,0	26,8	22,0	19,0	16,6	14,7	13,3	12,5
100	33,0	33,0	33,0	31,7	30,1	24,4	20,1	17,3	15,1	13,4	12,2	11,5
125	22,0	22,0	22,0	21,0	19,9	16,1	13,2	11,5	10,0	8,9	8,0	7,5
150	16,0	16,0	16,0	15,4	14,6	11,8	9,7	8,4	7,3	6,5	5,9	5,5
200	10,5	10,0	8,3	7,6	6,9	5,5	4,5	3,9	3,4	2,9	2,6	2,5

Begrenzung für SFC-Dichtscheiben: 300°C

ANSI600

DN	Paarung: Carbonwerkstoff/SFC - Edelstahl beschichtet									
	max. zulässige Drücke in bar für GS3-Ventile aus Edelstahl									
	38°C	50°C	100°C	150°C	200°C	250°C	300°C	350°C	400°C	450°C
15	99,3	96,2	84,4	77,0	71,3	66,8	63,2	60,7	59,8	55,7
20	99,3	96,2	84,4	77,0	71,3	66,8	63,2	60,7	59,8	48,3
25	88,0	88,0	84,4	77,0	70,1	63,7	57,3	54,2	51,0	38,0
32	99,3	96,2	84,4	77,0	71,3	66,8	63,2	60,7	58,5	43,6
40	88,0	88,0	84,4	77,0	70,1	63,7	57,3	54,2	51,0	38,0
50	99,3	96,2	84,4	77,0	71,3	66,8	63,2	60,7	59,8	57,7
65	80,0	80,0	80,0	77,0	71,3	66,8	63,2	60,7	59,8	47,5
80	48,0	48,0	48,0	48,0	48,0	48,0	48,0	44,5	41,1	35,4

DN	Paarung: STN 2											
	max. zulässige Drücke in bar für GS3-Ventile aus Edelstahl											
	38°C	50°C	100°C	150°C	200°C	250°C	300°C	350°C	400°C	450°C	500°C	530°C
15	99,3	96,2	84,4	77,0	71,3	66,8	63,2	60,7	59,8	55,7	39,0	31,8
20	99,3	96,2	84,4	77,0	71,3	66,8	63,2	60,7	59,8	48,3	33,9	27,6
25	88,0	88,0	84,4	77,0	70,1	63,7	57,3	54,2	51,0	38,0	26,6	21,7
32	99,3	96,2	84,4	77,0	71,3	66,8	63,2	60,2	52,6	43,6	30,5	24,9
40	72,5	72,5	72,5	69,0	65,5	53,1	43,6	37,7	32,9	29,2	26,5	21,7
50	77,7	77,7	77,7	73,9	70,2	56,9	46,7	40,4	35,3	31,3	28,4	26,9
65	62,5	62,5	41,7	59,5	56,4	45,8	37,6	32,5	28,4	25,2	22,8	21,6
80	36,6	36,6	36,6	34,8	33,0	26,8	22,0	19,0	16,6	14,7	13,3	12,6

Begrenzung für SFC-Dichtscheiben: 300°C

Anwendungsgrenzen für GS3-Ventile aus C-Stahl

Diese Drücke dürfen bei GS- Ventilen der Baureihe GS3 aus C-Stahl nicht überschritten werden, auch wenn dies die Zugkraft des Antriebs zulassen würde.

PN40

Paarung: Carbonwerkstoff/SFC - Edelstahl beschichtet								
max. zulässige Drücke in bar für GS3-Ventile aus C-Stahl								
DN	100°C	150°C	200°C	250°C	300°C	350°C	400°C	450°C
15-32	40	40	40	40	40	40	40	40
40	40	40	40	40	40	40	40	40
50	40	40	40	40	40	40	40	40
65	40	40	40	40	40	40	40	40
80	40	40	40	40	40	40	40	38
100	33	33	33	33	33	33	33	33
125	23	23	23	23	23	23	23	23
150	16	16	16	16	16	16	16	16
200 (max PN25)	16	16	15	13	12	11	10	9
250 (max PN25)	10	9	9	8	7	6	6	5

Paarung: STN 2								
max. zulässige Drücke in bar für GS3-Ventile aus C-Stahl								
DN	100°C	150°C	200°C	250°C	300°C	350°C	400°C	450°C
15-32	40	40	40	40	40	40	40	40
40	40	40	40	40	40	40	32	29
50	40	40	40	40	40	40	35	31
65	40	40	40	40	37	32	28	25
80	36	34	33	26	22	19	16	14
100	33	31	30	24	20	17	15	13
125	22	21	19	16	13	11	10	8
150	16	15	14	11	9	8	7	6
200 (max PN25)	8	7	6	5	4	3	3	2
250 (max PN25)	6	5	5	4	3,4	2,9	2,6	2,3

Begrenzung für SFC-Dichtscheiben: 300°C

PN100

Paarung: Carbonwerkstoff/SFC - Edelstahl beschichtet								
max. zulässige Drücke in bar für GS3-Ventile aus C-Stahl								
DN	100°C	150°C	200°C	250°C	300°C	350°C	400°C	450°C
15	100	100	100	100	100	100	93	71
20	100	100	100	100	100	100	100	80
25	100	100	100	100	94	87	81	62
32	100	100	100	100	100	99	93	72
40	100	100	100	100	94	87	81	63
50	100	100	100	100	100	94	87	81
65	80	80	80	80	80	76	70	65
80	48	48	48	48	48	44	41	38

Paarung: STN 2								
max. zulässige Drücke in bar für GS3-Ventile aus C-Stahl								
DN	100°C	150°C	200°C	250°C	300°C	350°C	400°C	450°C
15	100	100	100	100	100	100	93	71
20	100	100	100	100	100	100	100	80
25	100	100	100	100	94	87	79	62
32	100	100	100	84	69	60	52	46
40	72	69	65	53	43	37	32	29
50	77	73	70	56	46	40	35	31
65	62	59	56	45	37	32	28	25
80	36	34	33	26	22	19	16	14

Begrenzung für SFC-Dichtscheiben: 300°C

ANSI 150

Paarung: Carbonwerkstoff/SFC - Edelstahl beschichtet										
max. zulässige Drücke in bar für GS3-Ventile aus C-Stahl										
DN	38°C	50°C	100°C	150°C	200°C	250°C	300°C	350°C	400°C	450°C
15-125	19,6	19,2	17,7	15,8	13,8	12,1	10,2	8,4	6,5	4,6
150	16,0	16,0	16,0	15,8	13,8	12,1	10,2	8,4	6,5	4,6
200	16,0	16,0	16,0	15,8	13,8	12,1	10,2	8,4	6,5	4,6
250	10,5	10,5	10,5	9,9	9,4	8,4	7,4	6,0	6,4	4,6

Paarung: STN 2										
max. zulässige Drücke in bar für GS3-Ventile aus C-Stahl										
DN	38°C	50°C	100°C	150°C	200°C	250°C	300°C	350°C	400°C	450°C
15-125	19,6	19,2	17,7	15,8	13,8	12,1	10,2	8,4	6,5	4,6
150	16,2	16,2	16,2	15,4	13,8	11,8	9,7	8,0	6,5	4,6
200	10,5	10,0	8,3	7,6	6,9	5,5	4,5	3,9	3,4	2,9
250	5,7	5,7	5,7	5,4	5,1	4,1	3,4	2,9	2,6	2,3

Begrenzung für SFC-Dichtscheiben: 300°C

ANSI 300

Paarung: Carbonwerkstoff/SFC - Edelstahl beschichtet										
max. zulässige Drücke in bar für GS3-Ventile aus C-Stahl										
DN	38°C	50°C	100°C	150°C	200°C	250°C	300°C	350°C	400°C	450°C
15-25	51,1	50,1	46,6	45,1	43,8	41,9	39,8	37,6	34,7	23,0
32	51,1	50,1	46,6	45,1	43,8	41,9	39,8	37,6	34,7	23,0
40	51,1	50,1	46,6	45,1	43,8	41,9	39,8	37,6	34,7	23,0
50	51,1	50,1	46,6	45,1	43,8	41,9	39,8	37,6	34,7	23,0
65	51,1	50,1	46,6	45,1	43,8	41,9	39,8	37,6	34,7	23,0
80	48,0	48,0	46,6	45,1	43,8	41,9	39,8	37,6	34,7	23,0
100	33,0	33,0	33,0	33,0	33,0	33,0	33,0	37,6	33,0	23,0
125	23,0	23,0	23,0	23,0	23,0	23,0	23,0	23,0	23,0	23,0
150	16,0	16,0	16,0	16,0	16,0	16,0	16,0	16,0	16,0	16,0
200	16,0	16,0	16,0	14,8	13,7	12,1	10,2	8,4	8,3	7,6

Paarung: STN 2										
max. zulässige Drücke in bar für GS3-Ventile aus C-Stahl										
DN	38°C	50°C	100°C	150°C	200°C	250°C	300°C	350°C	400°C	450°C
15-25	51,1	50,1	46,6	45,1	43,8	41,9	39,8	37,6	34,7	23,0
32	51,1	50,1	46,6	45,1	43,8	41,9	39,8	37,6	34,7	23,0
40	51,1	50,1	46,6	45,1	43,8	41,9	39,8	37,6	32,9	23,0
50	51,1	50,1	46,6	45,1	43,8	41,9	39,8	37,6	34,7	23,0
65	41,7	41,7	41,7	39,7	37,6	33,5	37,6	32,5	28,4	23,0
80	36,6	36,6	36,6	34,8	33,0	26,8	22,0	19,0	16,6	14,7
100	33,0	33,0	33,0	31,7	30,1	24,4	20,0	17,0	15,1	13,4
125	22,1	22,1	22,1	21,0	19,9	16,1	13,2	11,0	10,0	8,9
150	16,0	16,0	16,0	15,4	14,6	11,8	9,7	8,0	7,3	6,5
200	10,5	10,0	8,3	7,6	6,9	5,5	4,5	3,9	3,4	2,9

Begrenzung für SFC-Dichtscheiben: 300°C

ANSI 600

Paarung: Carbonwerkstoff/SFC - Edelstahl beschichtet										
max. zulässige Drücke in bar für GS3-Ventile aus C-Stahl										
DN	38°C	50°C	100°C	150°C	200°C	250°C	300°C	350°C	400°C	450°C
15-25	102,1	100,2	93,2	90,2	87,6	83,9	79,6	75,1	69,4	46,0
32	102,1	100,2	93,2	90,2	87,6	83,9	79,6	75,1	69,4	46,0
40	100,0	100,0	93,2	90,2	87,6	83,9	79,6	75,1	69,4	46,0
50	100,0	100,0	93,2	90,2	87,6	83,9	79,6	75,1	69,4	46,0
65	80,0	80,0	80,0	80,0	80,0	80,0	79,6	75,1	69,4	46,0
80	48,0	48,0	48,0	48,0	48,0	48,0	48,0	44,0	41,1	38,3

Paarung: STN 2										
max. zulässige Drücke in bar für GS3-Ventile aus C-Stahl										
DN	38°C	50°C	100°C	150°C	200°C	250°C	300°C	350°C	400°C	450°C
15-25	102,1	100,2	93,2	90,2	87,6	83,9	79,6	75,1	69,4	46,0
32	102,1	100,2	93,2	90,2	87,6	83,9	69,6	60,0	52,6	46,0
40	72,5	72,5	72,5	69,0	65,5	53,1	43,6	37,0	32,9	29,2
50	77,7	77,7	77,7	73,9	70,2	56,9	46,7	40,0	35,3	31,3
65	62,5	62,5	62,5	59,5	56,4	45,8	37,6	32,0	28,4	25,2
80	36,6	36,6	36,6	36,8	33,0	26,8	22,0	19,0	16,6	14,7

Begrenzung für SFC-Dichtscheiben: 300°C

Hochtemperatur- Gleitschieberventil 8024-GS3

mit integriertem digitalem Stellungsregler, Typ 8049

Maße und Gewichte

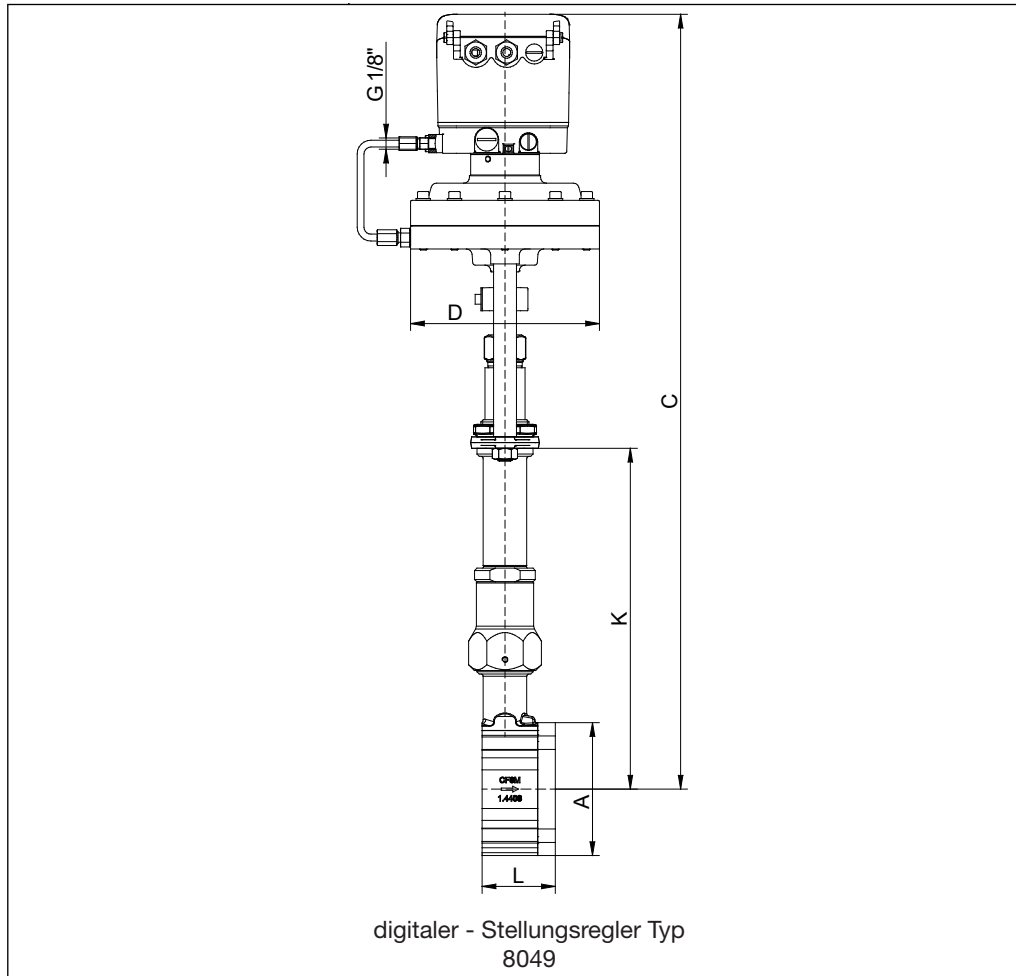

DN	Ø A	C *	Ø D bei Antrieb			L	Hub	Gewicht (kg) bei Antrieb		
			D 125	D250	D500			D 125	D 250	D 500
15	64	655	165	222	222	56	6	8,5	10,7	14,4
20	72	660	165	222	222	56	6	8,7	10,9	14,6
25	82	665	165	222	222	56	6	9,1	11,3	15,0
32	89	670	165	222	222	56	6	9,5	11,7	15,4
40	99	675	165	222	222	56	6	9,9	12,1	15,8
50	116	685	165	222	222	64	8	11,5	13,7	17,4
65	138	695	165	222	222	68	8	13,3	15,5	19,2
80	153	705	165	222	222	70	8	14,4	16,6	20,3
100	184	715	165	222	222	75	8,5	17,9	20,1	23,8
125	212	730	165	222	222	80	8,5	22,1	24,3	28,0
150	242	745	165	222	222	80	8,5	25,8	28,0	31,7
200	302	775	165	222	222	93	8,5	42,7	44,9	48,6
250	360	800	165	222	222	96	8,5	47,9	50,1	53,8

* Bei Antrieb D500 +47,5mm

Maße in mm

Hochtemperatur- Gleitschieberventil 8024-GS3

Stellungsregler, Typ 8047 mit integriertem i/p oder p/p

Maße und Gewichte

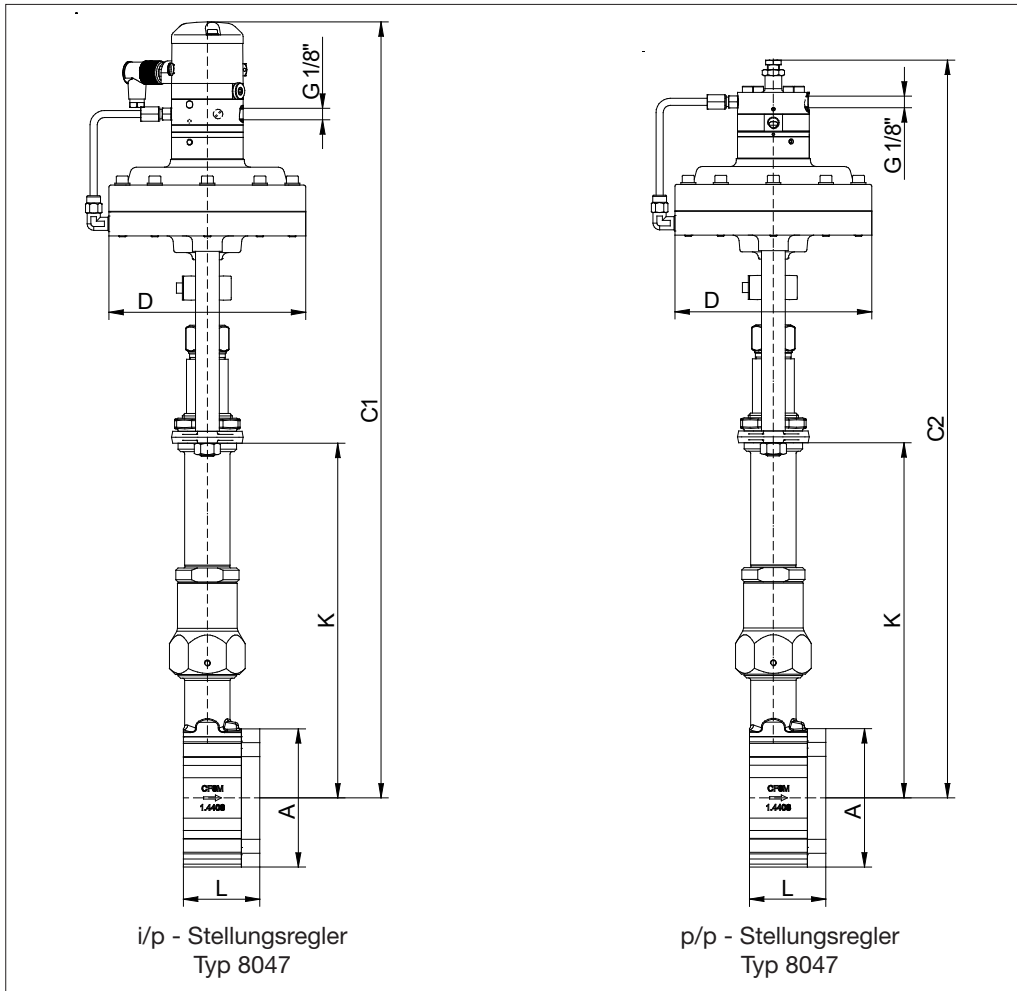

DN	Ø A	C1 *	C2 *	Ø D bei Antrieb			L	Hub	Gewicht (kg) bei Antrieb		
				D 125	D250	D500			D 125	D 250	D 500
15	64	625	590	165	222	222	56	6	8,5	10,7	14,4
20	72	630	595	165	222	222	56	6	8,7	10,9	14,6
25	82	635	600	165	222	222	56	6	9,1	11,3	15,0
32	89	640	605	165	222	222	56	6	9,5	11,7	15,4
40	99	645	610	165	222	222	56	6	9,9	12,1	15,8
50	116	655	620	165	222	222	64	8	11,5	13,7	17,4
65	138	665	630	165	222	222	68	8	13,3	15,5	19,2
80	153	675	640	165	222	222	70	8	14,4	16,6	20,3
100	184	685	650	165	222	222	75	8,5	17,9	20,1	23,8
125	212	700	665	165	222	222	80	8,5	22,1	24,3	28,0
150	242	715	680	165	222	222	80	8,5	25,8	28,0	31,7
200	302	745	710	165	222	222	93	8,5	42,7	44,9	48,6
250	360	770	735	165	222	222	96	8,5	47,9	50,1	53,8

* Bei Antrieb D500 +47,5mm

Maße in mm