

Baureihe GS1 - DN15 bis DN150

Kompaktes pneumatisches Gleitschieberventil wahlweise mit integriertem Stellungsregler zum Regeln oder Absperren flüssiger und gasförmiger Medien für industrielle Anwendungen

- Exzellente Regelpräzision durch reduzierte Antriebsreibung
- Hohes Stellverhältnis von 40:1 linear / 80:1 gleichprozentig
- Beherrschbarkeit hoher Differenzdrücke mit kleinen Stellantrieben
- Ohne Stellungsregler auch für Auf/Zu-Anwendungen einsetzbar
- Platzsparende Zwischenflanschbauweise
- Integrierter Stellungsregler
- Äußerst geringes Gewicht
- Geräuscharmer Betrieb
- Schnelles Ansprechen durch kleine Hübe
- Geringster Verbrauch pneumatischer Energie durch kleine Hübe und geringe Betätigungskräfte
- Erfüllt die Anforderungen der TA-Luft 2021



Kurze Ausführung

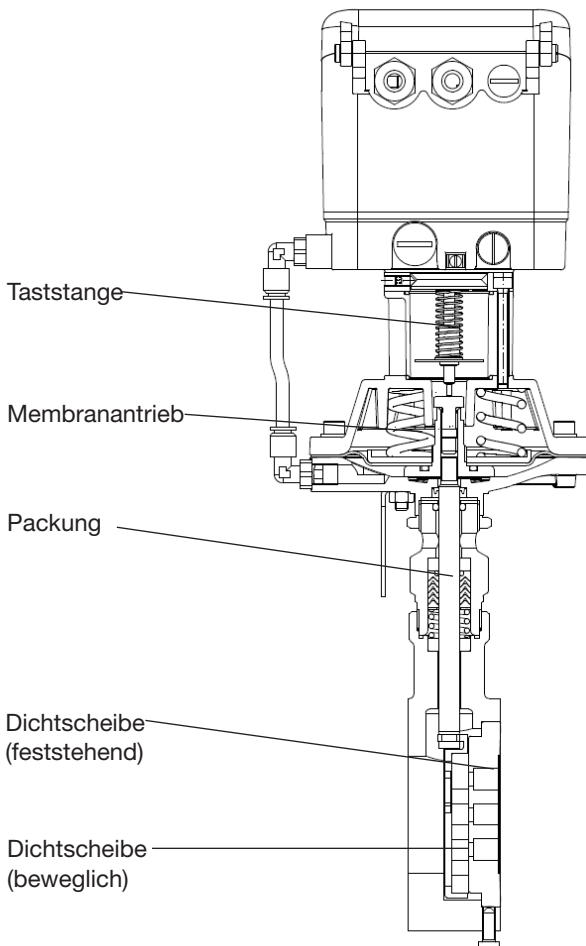

Lange Ausführung

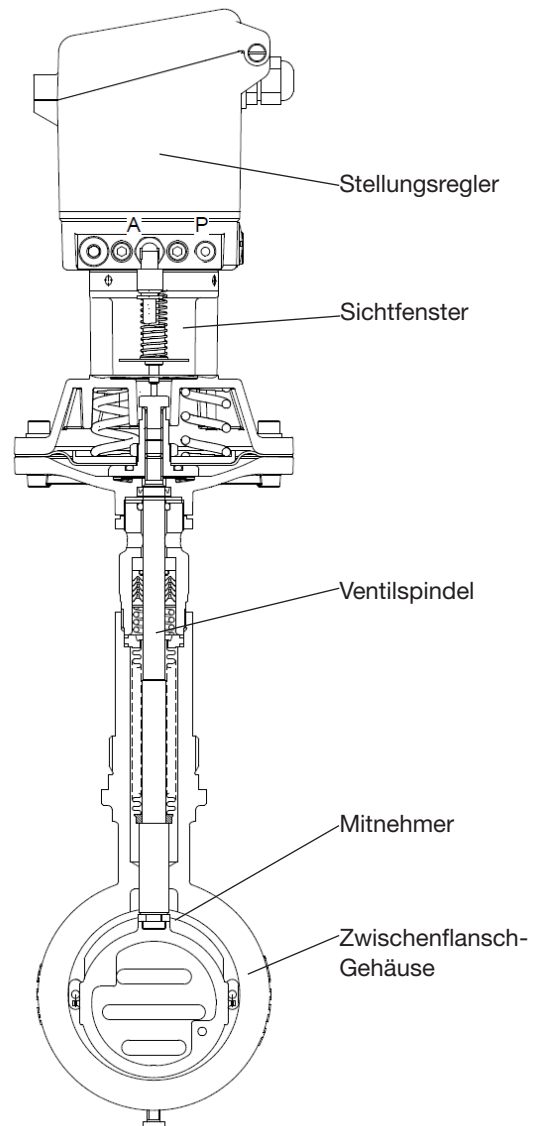

Technische Daten

Bauform	Zwischenflansch-Ausführung Baulänge nach DIN EN 558-1 Reihe 20 für Flansche nach DIN EN 1092-1 Form B weitere Ausführungen siehe Datenblatt 8028-GS3		
Nennweiten	DN 15 bis DN 150		
Nennndruck	PN 40 nach DIN 2401 auch für Flansche PN 10 - PN 25		
Medientemperatur	Gehäuse C-Stahl Gehäuse Edelstahl Gehäuse 1.0619 Gehäuse 1.4571	-10°C bis +350°C (+300°C bei SFC) -60°C bis +350°C (+300°C bei SFC) -10°C bis +230°C -20°C bis +230°C optional -60°C bis +230°C	
Flanschdichtungen (Kundenseitig)	DIN EN 1514-1 bzw. ANSI B16.21 in der jeweiligen Nennndruckstufe		
Umgebungstemperatur * Stellverhältnis / Kennlinie	digitaler Regler -10°C bis +75°C		
digitaler Stellungsregler	40 : 1 linear / 80:1 gleichprozentig		
Leckrate	Gleitpaarung Carbonwerkstoff-Edelstahl	Gleitpaarung SFC	Gleitpaarung STN 2
% vom Kvs IEC 60534-4 EN 12266-1	< 0,0001 IV-S1 E	< 0,0005 IV-S1 F	< 0,001 IV F
Spezifische Leckrate Schaft- und Gehäuseabdichtung	ISO FE - BH - CC3 - SSA0 - t (-40°C / +350 °C) - PN40 - ISO 15848-1		

* Einsatzgrenzen des Stellungsreglers beachten!

Werkstoffe

Gehäuse	C-Stahl 1.0619	Edelstahl 1.4408
Membranschalen	Aluminium KTL-beschichtet	
Packung	PTFE mit Kohle gefüllt (Feder 1.4310)	
Antriebsstange	Edelstahl 1.4571 rollpoliert	
Faltenbalg	Edelstahl 1.4571	
Dichtscheibe (fest)	Edelstahl 1.4571 beschichtet	STN2-Dichtscheibe
Dichtscheibe (beweglich)	Standard: Carbonwerkstoffe oder SFC	
Mitnehmer für Dichtscheibe	Edelstahl 1.4571	

Zulässige Differenzdrücke

DN	Gleitpaarung Carbon-werkstoff/SFC-Edelstahl beschichtet		DN	STN2-Gleitpaarung	
	max. Betriebsdruck (bar)	erforderl. Steuerdruck (bar)		max. Betriebsdruck (bar)	erforderl. Steuerdruck (bar)
15	40	3,3	15	40	3,3
20	40	3,3	20	40	3,5
25	40	3,3	25	40	4
32	40	3,4	32	31	4,3
40	40	3,8	40	21	4,6
50	31	4,6	50	13	5,1
65	26	4,7	65	10,5	5,2
80	16,5	5	80	6,4	5,3
100	10,5	5,2	100	4	5,4
125	7,2	5,3	125	2,6	5,4
150	5,3	5,4	150	1,9	5,5

Anwendungsgrenzen für GS1-Ventile

PN 40	Paarung: Carbonwerkstoff/SFC - Edelstahl beschichtet						Paarung: STN 2					
	max. zulässige Drücke in bar für GS1-Ventile						max. zulässige Drücke in bar für GS1-Ventile					
DN	100°C	150°C	200°C	250°C	300°C	350°C	100°C	150°C	200°C	250°C	300°C	350°C
15 - 25	40	36	31	28	26	24	40	36	31	28	26	24
32	40	36	31	28	26	24	40	36	31	28	25	22
40	40	36	31	28	26	24	26	25	24	19	16	14
50	40	36	31	28	26	24	40	36	31	28	26	24
65	40	36	31	28	26	24	37	35	31	27	22	19
80	40	36	31	28	26	24	22	20	19	16	13	11
100	24	23	22	19	17	16	13	12	12	9	8	6
125	16	15	14	13	11	10	8	8	7	6	5	4
150	16	16	16	16	14	13	10	10	9	7	6	5

Begrenzung für SFC-Dichtscheiben: 300°C

Bestellnummern-System

8	0	2	8	/				V									M										Z				S
---	---	---	---	---	--	--	--	---	--	--	--	--	--	--	--	--	---	--	--	--	--	--	--	--	--	--	---	--	--	--	---

1 - 5 : Bitte alle 5 Stellen angeben
6 - 16 : Nur angeben, falls nötig

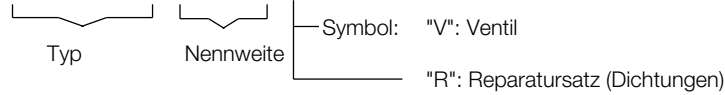

1. Ausführung	2. Bauform	3. Gehäusewerkstoff	4. Sicherheitsstellung	5. Antrieb
C Gleitschieberventil Typ 8028, kurze Ausführung	0 GS1-Zwischenflanschbauweise PN10-PN40 (für Flansche nach DIN EN 1092-1, Form B)	0 C-Stahl 1.0619 1 Edelstahl 1.4408	0 Feder schließt 1 Feder öffnet	1 Membranantrieb D80 2 Membranantrieb D80 mit NPT-Gewindeanschluss

6. Sonder-Ausführungen	7. Federn	8. Spindelabdichtung	9. Dichtscheibe, beweglich	10. Dichtscheibe, feststehend
M siehe Folgepositionen	- Standard	- Standard 1 zusätzlicher Metallfaltbalg	- Carbonwerkstoff S Edelstahl,SFC 9 STN2/STN3	- Standard-Beschichtung, Edelstahl 1.4571 1 STN2 3 STN3

11. KVs-Werte	12. Kennlinie	13. Zubehör	14. Stellungsregler	15. Signaleinrichtung	16. Sonderausführungen
- 100% (standard) A red. auf 63 % 1 red. auf 40 % B red. auf 25 % 2 red. auf 16 % C red. auf 10 % 3 red. auf 6,3 % 4 red. auf 2,5 % 5 red. auf 1 % 6 red. auf 20 % 7 red. auf 12 % 8 red. auf 2 % 9 red. auf 0,4 %	- linear 1 gleich%ig	Z siehe Folgepositionen N elektrische Stellungenanzeige mit Stecker. Schutzart des Gehäuses IP65 M elektrische Stellungenanzeige mit Kabeldurchführung. Schutzart des Gehäuses IP65. F Feedback-Unit für Näherungsschalter M12	- ohne, vorbereitet für 8049 C digitaler Stellungsregler Typ 8049, 4-Leiter Ausführung, IP 65 R digitaler Stellungsregler Typ 8049, 2-Leiter W digitaler Stellungsregler Typ 8049 ExPro, ATEX, IECEX K digitaler Stellungsregler Typ 8049 ExPro-FM mit Bodenplatte aus Edelstahl N digitaler Stellungsregler Typ 8049 IO-Link Ausführung A ohne Stellungsregler, für Auf/Zu-Betrieb Y digitaler Stellungsregler Typ 8049 ExPro-FM mit Bodenplatte aus Edelstahl;	- ohne 1 1 Grenzwertgeber (Mikroschalter) 2 2 Grenzwertgeber (Mikroschalter) 8 2 Grenzsignalgeber induktiv IN 5121 10-36V DC P Rückmeldemodul RM5 für Stellungsregler Typ 8049 mit 2 integrierten Grenzwertgebern. Y Rückmeldemodul RM4 für Stellungsregler Typ 8049 mit 2 integrierten Grenzwertgebern nach NAMUR (EN60947-5-6)	S Weitere Sonderausführungen in Klartext angeben!

Bestellbeispiel: 8028/015VC0001M----A-ZCN
Gleitschieberventil Typ 8028, DN 15 (Kvs 2,6; Cv 3), kurze Ausführung, GS1-Zwischenflanschbauweise PN10-PN40, Gehäusewerkstoff C-Stahl, Sicherheitsstellung Feder schließt, Membranantrieb D80, Gleitscheibe beweglich Carbonwerkstoff, Gleitscheibe fest Standard-Beschichtung Edelstahl 1.4571, Kvs-/Cv-Werte reduziert auf 63%, Kennlinie linear, digitaler Stellungsregler Typ 8049 4-Leiter Ausführung, Rückmeldemodul RM5 für Stellungsregler Typ 8049-4 mit zwei integrierten Grenzwertgebern.

Maße und Gewichte kurze Ausführung mit digitalem Stellungsregler 8049

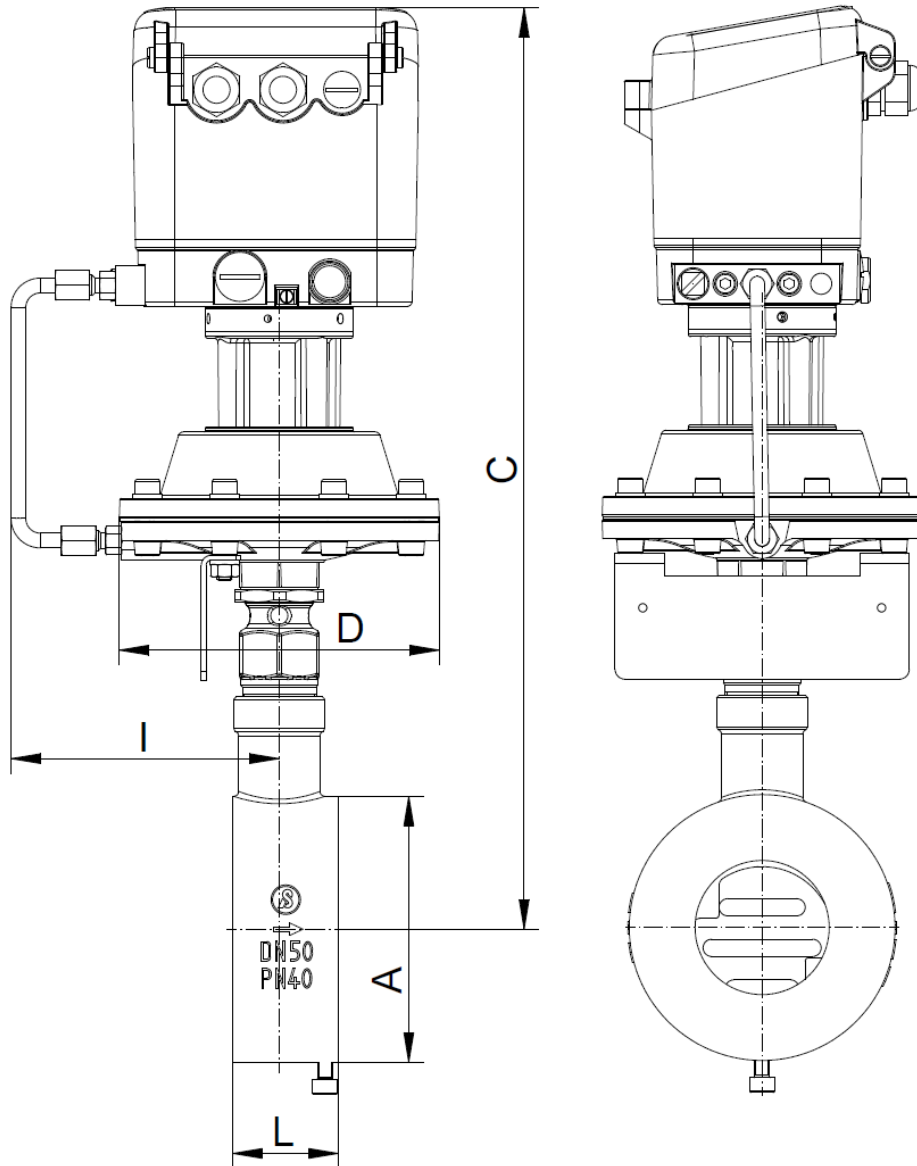

DN	A	C bei C-Stahl-Gehäuse	C bei Edelstahl-Gehäuse	D	I	L	Hub H	Gewicht (kg)
15	53	356	335	130	114	33	6	3
20	62	361	340	130	114	33	6	3,1
25	72	366	345	130	114	33	6	3,2
32	82	369	349	130	114	33	6	3,2
40	92	374	354	130	114	33	6	3,4
50	108	375	377	130	114	43	8	4,5
65	126	384	386	130	114	46	8	5
80	142	392	394	130	114	46	8	5,7
100	164	405	407	130	114	52	8,5	6,9
125	194	426	428	130	114	56	8,5	8,7
150	219	472	474	130	114	56	8,5	10,6

Maße in mm

Maße und Gewichte kurze Ausführung, Auf-Zu Variante

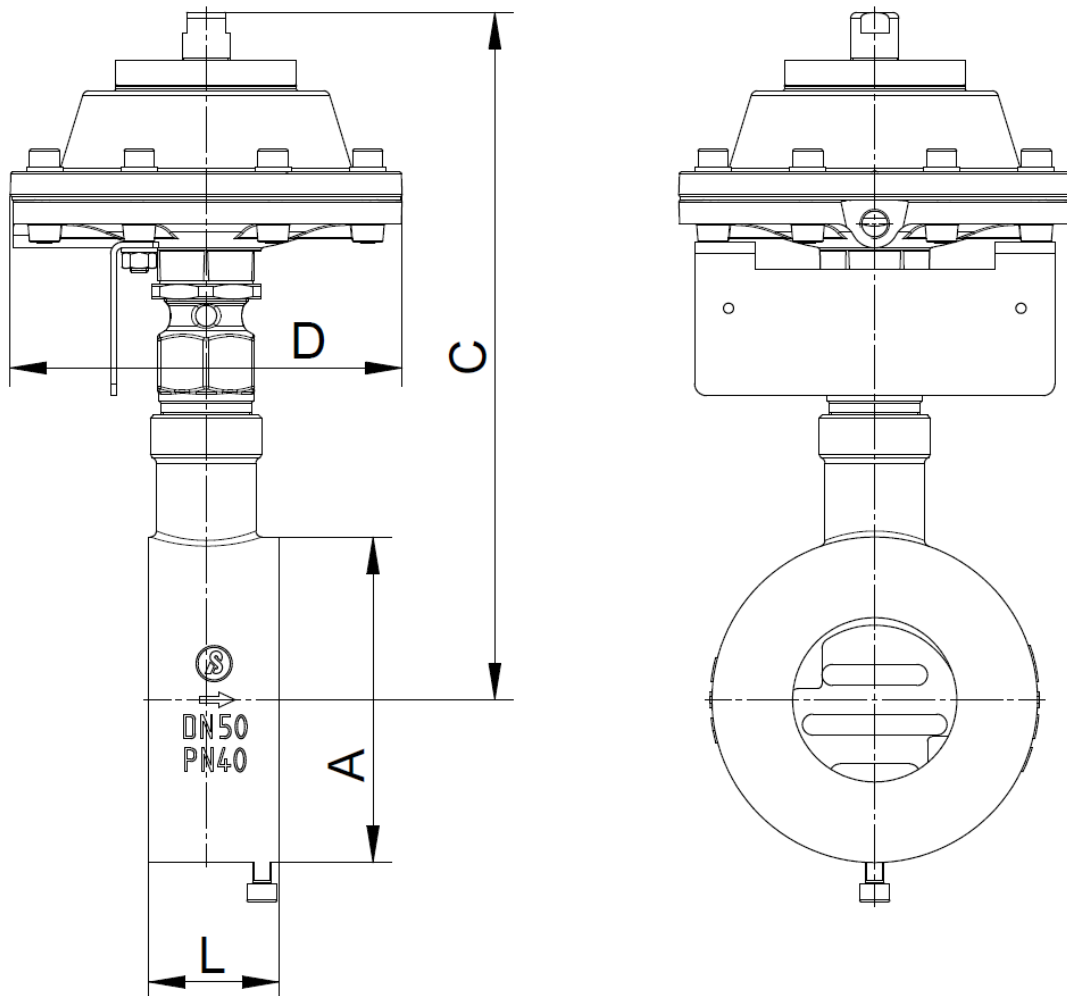

DN	A	C bei C-Stahl-Gehäuse	C bei Edelstahl-Gehäuse	D	L	Hub H	Gewicht (kg)
15	53	209	188	130	33	6	2
20	62	214	193	130	33	6	2,1
25	72	219	198	130	33	6	2,2
32	82	222	202	130	33	6	2,2
40	92	227	207	130	33	6	2,4
50	108	228	230	130	43	8	3,5
65	126	237	239	130	46	8	4
80	142	245	247	130	46	8	4,7
100	164	258	260	130	52	8,5	5,9
125	194	279	281	130	56	8,5	7,7
150	219	325	327	130	56	8,5	9,6

Maße in mm

Maße und Gewichte lange Ausführung mit digitalem Stellungsregler 8049

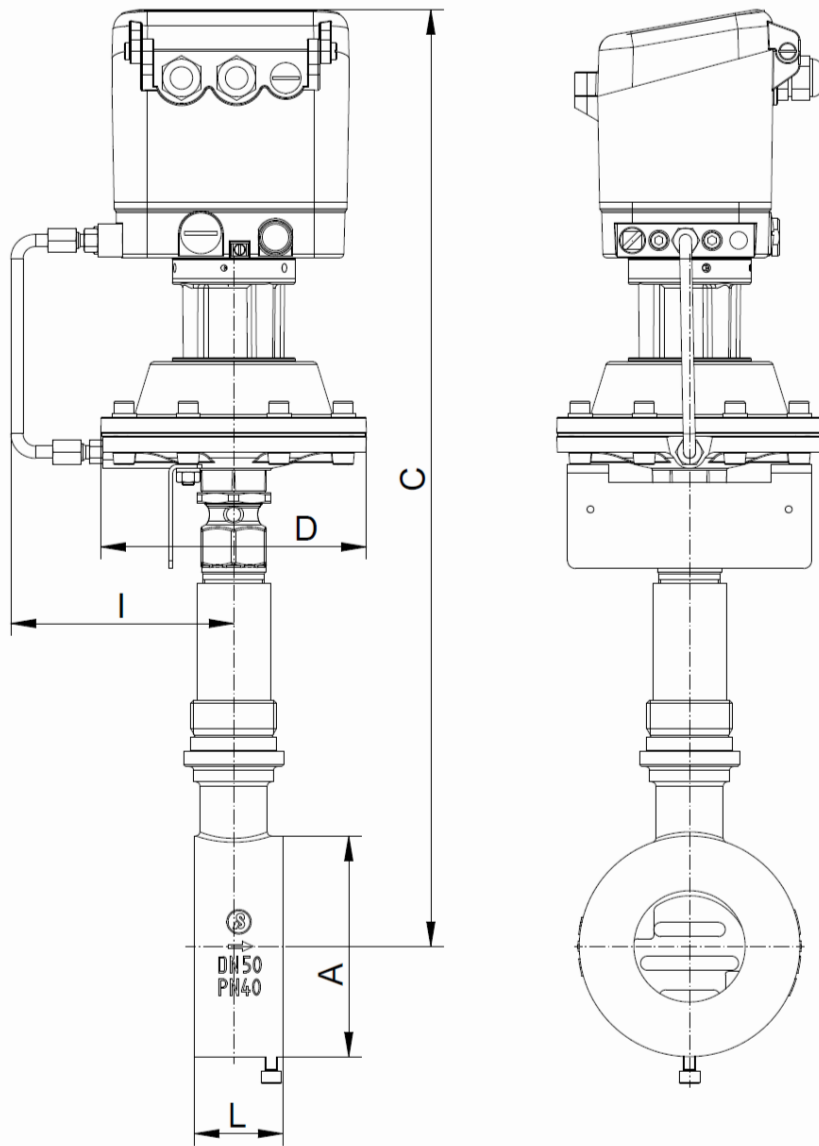

DN	A	C	D	I	L	Hub H	Gewicht (kg)
15	53	430	130	114	33	6	3,7
20	62	437	130	114	33	6	3,8
25	72	440	130	114	33	6	3,9
32	82	445	130	114	33	6	3,9
40	92	450	130	114	33	6	4,1
50	108	459	130	114	43	8	5,2
65	126	468	130	114	46	8	5,7
80	142	477	130	114	46	8	6,4
100	164	490	130	114	52	8,5	7,6
125	194	502	130	114	56	8,5	11,3
150	219	520	130	114	56	8,5	13,2

Maße in mm

Maße und Gewichte lange Ausführung, Auf-Zu Variante

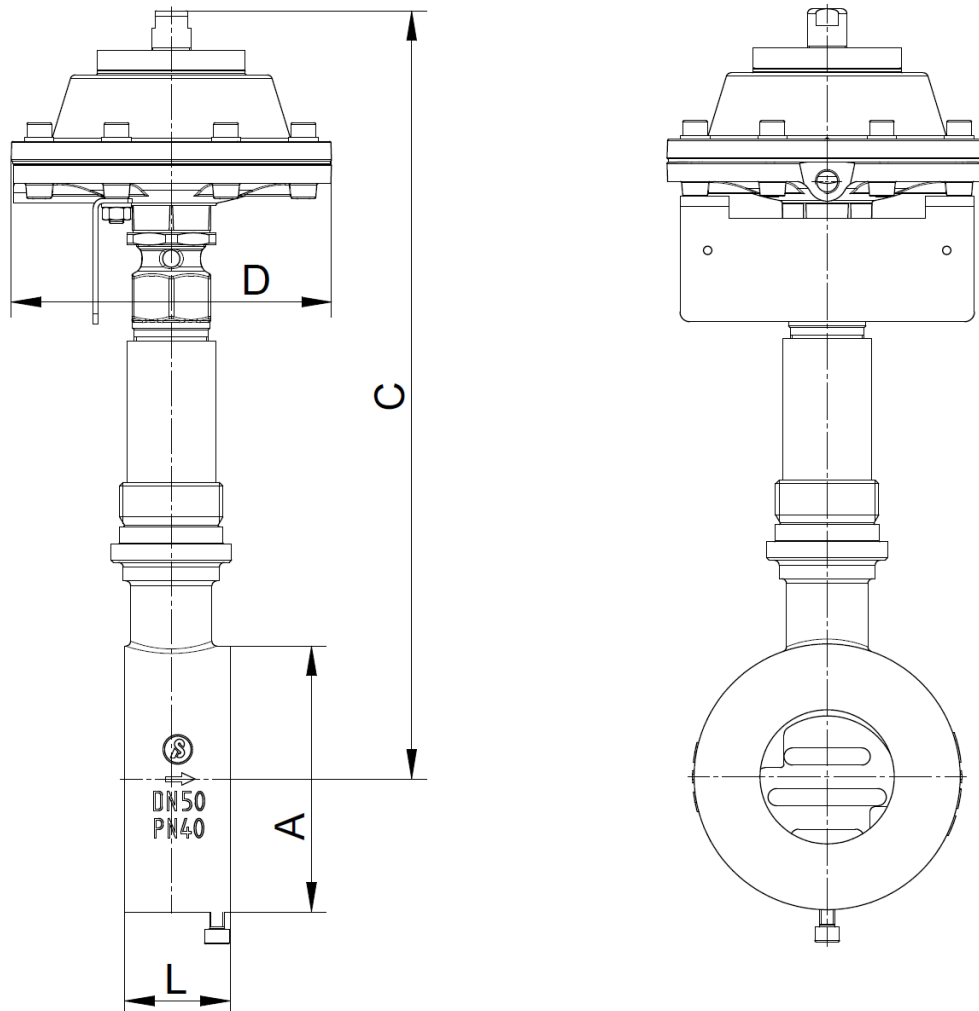

DN	A	C	D	L	Hub H	Gewicht (kg)
15	53	283	130	33	6	2,7
20	62	290	130	33	6	2,8
25	72	293	130	33	6	2,9
32	82	298	130	33	6	2,9
40	92	303	130	33	6	3,1
50	108	312	130	43	8	4,2
65	126	321	130	46	8	4,7
80	142	330	130	46	8	5,4
100	164	343	130	52	8,5	6,6
125	194	355	130	56	8,5	10,3
150	219	373	130	56	8,5	12,2

Maße in mm