

Baureihe GS 3 - DN 15 bis DN 250

Schnelles und hochauflösendes Gleitschieber-Motorventil zum Stellen und Schalten neutraler bis hochaggressiver Medien in der Verfahrenstechnik, Chemie und im Anlagenbau

- Platzsparende Zwischenflanschbauweise
- Äußerst geringes Gewicht
- Geräuscharmer Betrieb
- Beherrschbarkeit hoher Differenzdrücke mit kleinen Stellantrieben
- Hohe Stellgeschwindigkeit
- Geringes Totband
- Sanftes Anfahren und Abbremsen
- Metallgehäuse
- Erfüllt die Anforderungen der TA-Luft 2021



Technische Daten

Bauform	Zwischenflansch-Ausführung - für Flansche nach DIN EN 1092-1 Form B oder ASME B16.5 - mit Gewindeanschluss (nur PN40 in Edelstahl; DN15 - DN50) RF weitere Ausführungen siehe Datenblatt 8038-GS1		
Nennweite	DN 15 bis DN 250		
Nenndruck nach EN1333	PN 40 (passend auch für PN 10-25) PN 100 PN 16 und PN25	DN 15 - DN 150 DN 15 - DN 80 DN 200 - DN 250	
Nenndruck nach ANSI	ANSI 150 ANSI 300 ANSI 600	DN 15 - DN 250 DN 15 - DN 150 DN 15 - DN 80	
Nenndruck nach JIS	10K 20K	DN 15 - DN 50 DN 15 - DN 40	
Medientemperatur	Ausführungen von -60°C bis +350°C		
Flanschdichtungen (Kundenseitig)	DIN EN 1514-1 bzw. ANSI B16.21 in der jeweiligen Nenndruckstufe		
Stellverhältnis	40 : 1 linear / 80 : 1 gleichprozentig		
Leckrate *	Gleitpaarung Carbonwerkstoff- Edelstahl < 0,0001 IV-S1 E	Gleitpaarung SFC < 0,0005 IV-S1 F	Gleitpaarung STN 2 < 0,001 IV F
% vom Kvs IEC 60534-4 EN 12266-1			
Spezifische Leckrate Schaft- und Gehäuseabdichtung	ISO FE-BH-CC3-SSA0-t(-40°C/+350°C)-PN40-ISO 15848-1		
Anwendungen nach DGRL 2014/68/EU	Gehäuse aus Edelstahl, C-Stahl Gehäuse aus Alloy C-276 Gehäuse aus Edelstahl mit Gewindeanschluss	bis Kategorie II bis Kategorie I bis Kategorie I	

* Bei DN15 mit Reduzierung kleiner 25%, abweichende Leckageraten möglich.
K_{vs}-Werte siehe Datenblatt 8001.

Medientemperatur

Nenndruckstufe	PN16	PN 40	PN 100	ANSI 150	ANSI 300	ANSI 600
Gehäusematerial kpl. Edelstahl						
Tmin [°C]	-60	-60	-60	-29	-29	-29
Tmax [°C]	350	350	350	350	350	350
Gehäusematerial C-Stahl mit Edelstahldeckel						
Tmin [°C]	-60	-60	-10	-20	-20	-20
Tmax [°C]	350	350	350	350	350	350
Gehäusematerial Alloy C-276						
Tmin [°C]	-60	-60	-60	-29	-29	-29
Tmax [°C]	350	350	350	350	350	350

Werkstoffe Standardausführungen

		Edelstahlausführung			
Gehäuse	Edelstahl, 1.4408				
Gehäusedeckel	Edelstahl, 1.4404 bzw. 316L				
Spindel	Edelstahl, 1.4571, rollpoliert				
Mitnehmer	Edelstahl, 1.4581				
Packungsrohr	Edelstahl 1.4408				
Packung	PTFE mit Kohle gefüllt (Feder 1.4310)				
Gehäusedichtung	Graphit mit Edelstahleinlage				
Dichtscheibe (fest)	Edelstahl beschichtet	STN2-Dichtscheibe		STN3-Dichtscheibe	
Dichtscheibe (beweglich)	Carbonwerkstoff	SFC-Dichtscheibe (max. +300°C)	STN2-Dichtscheibe	STN3-Dichtscheibe	

		C-Stahlausführung			
Gehäuse	C-Stahl, 1.0619				
Gehäusedeckel	Edelstahl, 1.4404 bzw. 316L				
Spindel	Edelstahl, 1.4571, rollpoliert				
Mitnehmer	Edelstahl, 1.4581				
Packungsrohr	Edelstahl, 1.4408				
Packung	PTFE mit Kohle gefüllt (Feder 1.4310)				
Gehäusedichtung	Graphit mit Edelstahleinlage				
Dichtscheibe (fest)	Edelstahl beschichtet	STN2-Dichtscheibe		STN3-Dichtscheibe	
Dichtscheibe (beweglich)	Carbonwerkstoff	SFC-Dichtscheibe (max. +300°C)	STN2-Dichtscheibe	STN3-Dichtscheibe	

		Ausführung in Alloy C-276			
Gehäuse	Alloy C-276, 2.4819				
Gehäusedeckel	Alloy C-276, 2.4819				
Spindel	Alloy C-276, 2.4819				
Mitnehmer	Alloy C-276, 2.4819				
Packungsrohr	Alloy C-276, 2.4819				
Packung	PTFE mit Kohle gefüllt (Feder Alloy C4, 2.4610)				
Gehäusedichtung	Reingraphit				
Dichtscheibe (fest)	Alloy C-276, 2.4819	STN3-Dichtscheibe			
Dichtscheibe (beweglich)	Carbonwerkstoff	STN3-Dichtscheibe			

		Bei allen Ausführungen	
Kupplung	Zink Druckguss oder Edelstahl		
Anbauteile	Edelstahl		

Einschränkungen

Zusätzlich zur Begrenzung der Druckstufe sind Ventile aus Alloy C-276 sowie Ventile mit Gewindeanschlüssen auf Anwendungen der Kategorie I der DGRL 2014/68/EU beschränkt.

		Maximal zulässiger Betriebsdruck in bar bei Anwendungen der Kategorie I der Druckgeräterichtlinie 2014/68/EU				
		DN15	DN25	DN40	DN50	DN80*
Fluidgruppe 1	gasförmig	X	X	25	20	12,5
	flüssig	X	X	50	40	25
Fluidgruppe 2	gasförmig	X	X	X	X	X
	flüssig	X	X	X	X	X

X = keine Begrenzung

*DN80 ist nicht mit Gewindeanschlüssen verfügbar.

Technische Daten des Antriebs

Stellkraft	2,0 kN / 5,0 kN		
Netzanschlüsse	24 V AC/DC 100 - 240 V 50/60Hz		
zul. Umgebungstemperatur	Standard:	-10°C bis +60°C	
	Tieftemperaturversion:	-40°C bis +60°C	
zul. Lagertemperatur	Standard:	-30°C bis +80°C (+60°C mit Nullspannungsrückstellung)	
	Tieftemperaturversion:	-40°C bis +80°C (+60°C mit Nullspannungsrückstellung)	
Einbaulage	beliebig, jedoch Motor nicht nach unten		
Schutzart (EN 60529)	IP 67		
max. Leistungsaufnahme bei 24V AC/DC-Betrieb:	40 Watt		
Nennleistung bei Netzbetrieb	Netzanschluss 230V:	P=40W S=67,8VA I=295mA	cosφ=0.59
	Netzanschluss 115V:	P=40W S=58,8VA I=511mA	cosφ=0.68
Totband	±0,2% bei min. 6mm Hub		
Wiederholgenauigkeit	±0,1% bei min. 6mm Hub		
	Stellgeschwindigkeit	2,0 kN-Version:	0,75 s/mm bis 250 s/mm (Standard 1,5 s/mm)
	5,0 kN-Version:	2 s/mm bis 250 s/mm (Standard 4 s/mm)	
Stellgeschwindigkeit der Nullspannungsrückstellung	2,0 kN-Version:	0,75 s/mm bis 4 s/mm	
	5,0 kN-Version:	2 s/mm bis 4 s/mm	
Sollwertbereich	einstellbar 0(4) - 20 mA, 0(2) - 10 V		
	optional binäre Ansteuerung (24V DC)		
Rückmeldung	einstellbar 0(4) - 20 mA, 0(2) - 10 V		
Zyklen (Nullspannungsrückstellung)	500000		
Lebensdauer (Nullspannungsrückstellung)	10 Jahre		
Einschaltdauer	100%		
Sicherheitsfunktionen	Überwachung von Zugkraft, Sollwert, Motortemperatur, Temperatur der Elektronik usw.		
Diagnosefunktionen	Speicherung von Motor- und Gesamtbetriebsdauer, Temperatur- und Wegeklassen usw.		
Ventiladaption	Automatischer Hubabgleich des Antriebs		
zusätzliche Eingänge	1 Binäreingang (programmierbar)		
zusätzliche Ausgänge	2 Alarmausgänge		
Elektrischer Anschluss	Spannungsversorgung M20x1,5 (optional NPT 1/2")		
	Signal-/Stellungsrückmeldung 2x M16x1,5		

Stellzeiten

DN	Hub	Stellzeiten in sec. für vollen Hub bei eingestellter Stellgeschwindigkeit von				
		0,75 s/mm	1 s/mm	1,5 s/mm	2 s/mm	4 s/mm
15 - 40	6,25	4,7	6,3	9,4	12,5	25,0
50 - 80	8,25	6,2	8,3	12,4	16,5	33,0
100 - 250	8,75	6,6	8,8	13,1	17,5	35,0
				Standard 2kN-Antrieb	min. Stellzeit 5kN-Antrieb	Standard 5kN-Antrieb

Optionen

2 Zusatz-Wegschalter	frei einstellbar als potentialfrei Kontakte (Öffner/Schließer)
Elektrische Netzausfallsicherung	In eigenem Gehäuse am Antrieb montiert Sicherheitsstellung frei wählbar
Kommunikationssoftware	mit Datenkabel, zur Parametrierung und Diagnose des Antriebs
Bluetoothmodul BT-1	Kabellose Verbindung zur Konfigurationssoftware DeviceConfig (Nachrüstbar)

Antrieb mit Nullspannungsrückstellung (Option)

- Sicherheitsfunktion bei Netzausfall
- Energieversorgung über Hochleistungskondensatoren
- Sicherheitsstellung offen, geschlossen oder in jeder beliebigen Ventilposition wählbar.
- Selbstständige Überwachung des Ladezustandes der Kondensatoren



Zulässige Differenzdrücke

(Für Temperaturen bis 120°C bei PN-Druckstufen bis 38°C bei ANSI-Druckstufen)

Bei Temperaturen über 120°C (PN) bzw. über 38°C (ANSI): Anwendungsgrenzen berücksichtigen

DN	Antriebskraft: 2kN		Antriebskraft: 5kN	
	maximaler Differenzdruck (bar)			
	Carbonwerkstoff/SFC - Edelstahl beschichtet	STN2	Carbonwerkstoff/SFC - Edelstahl beschichtet	STN2
15**	102,1	102,1	102,1	102,1
20	102,1	101,9	102,1	102,1
25**	88 (102,1)*	76,1	88 (102,1)*	88 (102,1)*
32	102,1	56,6	102,1	102,1
40**	84	38,9	88 (100)*	72,6
50**	55,1	23,2	100	59,9
65	46,4	19	80	49,1
80**	29,5	11,5	48	29,7
100	18,8	7,1	33	18,4
125	12,8	4,8	23	12,3
150	9,5	3,5	16	9,1
200	5,5	2	14,3	5,2
250	3,4	1,2	8,8	3,1

*: Angaben in Klammern für Ventile aus C-Stahl

** Nennweite in Alloy C-276-Ausführung verfügbar

	Obergrenzen für zulässige Drücke in bar nach Nenndruckstufen					
	PN16	PN40	PN100	ANSI150	ANSI 300	ANSI 600
P max. C-Stahl / Alloy C-276	16	40	100	19,6	51,1	102,1
P max. Edelstahl				19,0	49,6	99,3

Bestellnummern-System

8	0	3	8	/			V	T				M				Z		S			
---	---	---	---	---	--	--	---	---	--	--	--	---	--	--	--	---	--	---	--	--	--

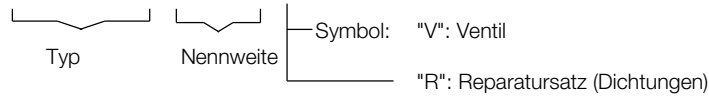

1 - 5 : Bitte alle 5 Stellen angeben
6 - 21: Nur angeben, falls nötig

1. Funktion	2. Bauform	3. Gehäusewerkstoff	4. Sicherheitsstellung	5. Motorschubkraft	6. Sonderausführungen	7. Motorspannungen
T GS-Motorventil (Typ 8038)	E GS3-Zwischenflanschbauweise nach ANSI 150	0 C-Stahl 1.0619	- keine	A 2kN-Schubantrieb mit Positionselektronik, IP 67 B 5 kN-Schubantrieb mit Positionselektronik, IP67 L 2 kN-Schubantrieb Tieftemperaturlauführung (-40°C) mit Positionselektronik, IP67	M angeben, wenn eine oder mehrere der Pos. 7 - 19 belegt werden A Nut und Nut nach DIN EN1092-1 C Nut und Feder nach DIN EN1092-1 E Rücksprung und Rücksprung nach DIN EN1092-1 H Rücksprung und Vorsprung nach DIN EN1092-1	- 100 - 240V, 50Hz/60Hz (Standard) 1 24V AC/DC
	F GS3-Zwischenflanschbauweise nach ANSI 300	1 Edelstahl 1.4408	1 Netzausfallsicherung: Sicherheitsstellung geschlossen bei Netzausfall:			
	K GS3-Zwischenflanschbauweise nach ANSI 600	5 Alloy C-276	2 Netzausfallsicherung: Sicherheitsstellung offen bei Netzausfall			
	G GS3-Zwischenflanschbauweise nach DIN, PN 10-PN 40		3 Netzausfallsicherung: Position bei Netzausfall nach Kundenwunsch			
	H GS3-Zwischenflanschbauweise nach DIN, PN100					
R GS3-Ausführung mit Innengewinde nach ISO 228-1 (G-Gewinde), Druckstufe PN40						
U GS3-Ausführung mit NPT-Innengewinde nach ANSI B 1.20.1, Druckstufe PN40						
8. Spindelabdichtungen	9. Gleitscheibe beweglich	10. Gleitscheibe feststehend	11. Kvs-Werte	12. Kennlinie	13. Zubehör	14. Stellsignal
- PTFE-Dachmanschettsatz, selbstnachstellend (Standard) 1 zusätzlicher Metallfaltenbalg 1.4571 (max. Druck 33 bar)	- Carbonwerkstoff 9 STN2 S SFC	- Edelstahl 14571, beschichtet 1 STN 2 (nur in Verbindung mit der vorhergehenden Stelle „9“ (STN2))	- 100 % (Stand.) A red. auf 63% 1 red. auf 40% B red. auf 25% 2 red. auf 16% C red. auf 10% 3 red. auf 6,3% 4 red. auf 2,5% 5 red. auf 1% 6 red. auf 20% 7 red. auf 12% 8 red. auf 2% 9 red. auf 0,4%	- linear 1 gleichprozentig	Z Zubehör (Pos. 14 ff.)	- Standard 4-20mA bzw. 2-10V 0-20mA bzw. 0-10V binäre Ansteuerung 24V DC - 3-Punkt
15. Endschalter	16. Weitere Sonderausführungen	17. Stellzeit	18. Sonderbehandlung	19. Rückmeldung	20. Einstellungen	21. Zus. Sonderausführungen
- 1 ohne zwei wegabhängige Endschalter	S weitere Sonderausführungen	- Standard (2kN=1,5 s/mm, 5kN=4s/mm) 1 0,75 s/mm 2 1 s/mm 3 2 s/mm 4 4 s/mm	- Standard für Sauerstoff silikonfrei 1 2	- Standard (bei Regelantrieben wie Stellsignal) 6 0-10 Volt	- Standard (Totband eingestellt auf ±0,2%)	- Ohne

Bestellbeispiel: 8038/100VTG1 - AM - - - - - Z - 2
GS3-Stellventil mit Motorantrieb, DN 100, PN 10/40, Edelstahl, Schubantrieb 2 kN, 100 - 240 V 50/60 Hz, Dachmanschettsatz, Dichtscheiben: Carbonwerkstoff - Edelstahl 1.4571 beschichtet, Kennlinie linear, 2 wegabhängige Endschalter

Anwendungsgrenzen für GS3-Ventile aus Edelstahl

Diese Drücke dürfen bei GS- Ventilen der Baureihe GS3 aus Edelstahl nicht überschritten werden, auch wenn dies die Zugkraft des Antriebs zulassen würde.

PN40

DN	Paarung: Carbonwerkstoff/SFC - Edelstahl beschichtet						Paarung: STN 2					
	max. zulässige Drücke in bar für GS3-Ventile aus Edelstahl						max. zulässige Drücke in bar für GS3-Ventile aus Edelstahl					
	100°C	150°C	200°C	250°C	300°C	350°C	100°C	150°C	200°C	250°C	300°C	350°C
15-32	40	40	40	40	40	40	40	40	40	40	40	40
40	40	40	40	40	40	40	40	40	40	40	37	40
50	40	40	40	40	40	40	40	40	40	40	40	40
65	40	40	40	40	40	40	40	40	40	37	32	40
80	40	40	40	40	40	40	40	40	40	37	22	19
100	33	33	33	33	33	33	32	31	30	24	20	17
125	23	23	23	23	23	23	21	21	19	16	13	11
150	16	16	16	16	16	16	15	15	14	11	9	8
200 (max. PN25)	16	16	15	13	12	11	8	7	6	5	4	3
250 (max. PN25)	10	9	9	8	7	6	5,7	5,4	5,1	4,1	3,4	2,9

Begrenzung für SFC-Dichtscheiben: 300°C

PN100

DN	Paarung: Carbonwerkstoff/SFC - Edelstahl beschichtet						Paarung: STN 2					
	max. zulässige Drücke in bar für GS3-Ventile aus Edelstahl						max. zulässige Drücke in bar für GS3-Ventile aus Edelstahl					
	100°C	150°C	200°C	250°C	300°C	350°C	100°C	150°C	200°C	250°C	300°C	350°C
15	100	100	100	93	84	79	100	100	100	93	84	79
20	100	100	89	81	73	68	100	100	89	81	73	68
25	88	81	70	63	57	54	88	81	70	63	57	54
32	100	93	80	73	65	62	100	93	80	73	65	60
40	88	81	70	63	57	54	72	69	65	53	43	37
50	100	100	100	100	100	94	77	73	70	56	46	40
65	80	80	80	79	71	67	62	59	56	45	37	32
80	48	48	48	48	48	44	36	34	33	26	22	19

Begrenzung für SFC-Dichtscheiben: 300°C

ANSI150

DN	Paarung: Carbonwerkstoff/SFC - Edelstahl beschichtet							Paarung: STN 2								
	max. zulässige Drücke in bar für GS3-Ventile aus Edelstahl							max. zulässige Drücke in bar für GS3-Ventile aus Edelstahl								
	38°C	50°C	100°C	150°C	200°C	250°C	300°C	350°C	38°C	50°C	100°C	150°C	200°C	250°C	300°C	350°C
15-125	19,0	18,4	16,2	14,8	13,7	12,1	10,2	8,4	19,0	18,4	16,2	14,8	13,7	12,1	10,2	8,4
150	16,0	16,0	16,0	14,8	13,7	12,1	10,2	8,4	16,2	16,2	16,2	14,8	13,7	11,8	9,7	8,4
200	16,0	16,0	16,0	14,8	13,7	12,1	10,2	8,4	10,5	10,0	8,3	7,6	6,9	5,5	4,5	3,9
250	10,4	10,4	10,4	9,9	9,4	8,4	7,4	6,8	5,7	5,7	5,7	5,4	5,1	4,1	3,4	2,6

Begrenzung für und SFC-Dichtscheiben: 300°C

ANSI300

DN	Paarung: Carbonwerkstoff/SFC - Edelstahl beschichtet								Paarung: STN 2							
	max. zulässige Drücke in bar für GS3-Ventile aus Edelstahl								max. zulässige Drücke in bar für GS3-Ventile aus Edelstahl							
	38°C	50°C	100°C	150°C	200°C	250°C	300°C	350°C	38°C	50°C	100°C	150°C	200°C	250°C	300°C	350°C
15 - 65	49,6	48,1	42,2	38,5	35,7	33,4	31,6	30,3	49,6	48,1	42,2	38,5	35,7	33,4	31,6	30,3
80	48,0	48,0	42,2	38,5	35,7	33,4	31,6	30,3	36,6	36,6	36,6	34,8	33,0	26,8	22,0	19,0
100	33,0	33,0	33,0	33,0	33,0	33,0	31,6	30,3	33,0	33,0	33,0	31,7	30,1	24,4	20,1	17,3
125	23,0	23,0	23,0	23,0	23,0	23,0	23,0	23,0	22,0	22,0	22,0	21,0	19,9	16,1	13,2	11,5
150	16,0	16,0	16,0	16,0	16,0	16,0	16,0	16,0	16,0	16,0	16,0	15,4	14,6	11,8	9,7	8,4
200	16,0	16,0	16,0	14,8	13,7	12,1	10,2	8,4	10,5	10,0	8,3	7,6	6,9	5,5	4,5	3,9

Begrenzung für SFC-Dichtscheiben: 300°C

ANSI600

DN	Paarung: Carbonwerkstoff/SFC - Edelstahl beschichtet								Paarung: STN 2							
	max. zulässige Drücke in bar für GS3-Ventile aus Edelstahl								max. zulässige Drücke in bar für GS3-Ventile aus Edelstahl							
	38°C	50°C	100°C	150°C	200°C	250°C	300°C	350°C	38°C	50°C	100°C	150°C	200°C	250°C	300°C	350°C
15-20	99,3	96,2	84,4	77,0	71,3	66,8	63,2	60,7	99,3	96,2	84,4	77,0	71,3	66,8	63,2	60,7
25	88,0	88,0	84,4	77,0	70,1	63,7	57,3	54,2	88,0	88,0	84,4	77,0	70,1	63,7	57,3	54,2
32	99,3	96,2	84,4	77,0	71,3	66,8	63,2	60,7	99,3	96,2	84,4	77,0	71,3	66,8	63,2	60,2
40	88,0	88,0	84,4	77,0	70,1	63,7	57,3	54,2	72,5	72,5	72,5	69,0	65,5	53,1	43,6	37,7
50	99,3	96,2	84,4	77,0	71,3	66,8	63,2	60,7	77,7	77,7	77,7	73,9	70,2	56,9	46,7	40,4
65	80,0	80,0	80,0	77,0	71,3	66,8	63,2	60,7	62,5	62,5	41,7	59,5	56,4	45,8	37,6	32,5
80	48,0	48,0	48,0	48,0	48,0	48,0	48,0	44,5	36,6	36,6	36,6	34,8	33,0	26,8	22,0	19,0

Begrenzung für SFC-Dichtscheiben: 300°C

Anwendungsgrenzen für GS3-Ventile aus C-Stahl

Diese Drücke dürfen bei GS- Ventilen der Baureihe GS3 aus C-Stahl nicht überschritten werden, auch wenn dies die Zugkraft des Antriebs zulassen würde.

PN40

DN	Paarung: Carbonwerkstoff/SFC - Edelstahl beschichtet						Paarung: STN 2					
	max. zulässige Drücke in bar für GS3-Ventile aus C-Stahl						max. zulässige Drücke in bar für GS3-Ventile aus C-Stahl					
	100°C	150°C	200°C	250°C	300°C	350°C	100°C	150°C	200°C	250°C	300°C	350°C
15-50	40	40	40	40	40	40	40	40	40	40	40	40
65	40	40	40	40	40	40	40	40	40	40	37	32
80	40	40	40	40	40	40	36	34	33	26	22	19
100	33	33	33	33	33	33	33	31	30	24	20	17
125	23	23	23	23	23	23	22	21	19	16	13	11
150	16	16	16	16	16	16	16	15	14	11	9	8
200 (max PN 25)	16	16	15	13	12	11	8	7	6	5	4	3
250 (max PN 25)	10	9	9	8	7	6	5,7	5,4	5,1	4,1	3,4	2,9

Begrenzung für SFC-Dichtscheiben: 300°C

PN100

DN	Paarung: Carbonwerkstoff/SFC - Edelstahl beschichtet						Paarung: STN 2					
	max. zulässige Drücke in bar für GS3-Ventile aus C-Stahl						max. zulässige Drücke in bar für GS3-Ventile aus C-Stahl					
	100°C	150°C	200°C	250°C	300°C	350°C	100°C	150°C	200°C	250°C	300°C	350°C
15 - 20	100	100	100	100	100	100	100	100	100	100	100	100
25	100	100	100	100	94	87	100	100	100	100	94	87
32	100	100	100	100	100	99	100	100	100	84	69	60
40	100	100	100	100	94	87	72	69	65	53	43	37
50	100	100	100	100	100	94	77	73	70	56	46	40
65	80	80	80	80	80	76	62	59	56	45	37	32
80	48	48	48	48	48	44	36	34	33	26	22	19

Begrenzung für SFC-Dichtscheiben: 300°C

ANSI150

DN	Paarung: Carbonwerkstoff/SFC - Edelstahl beschichtet								Paarung: STN 2							
	max. zulässige Drücke in bar für GS3-Ventile aus C-Stahl								max. zulässige Drücke in bar für GS3-Ventile aus C-Stahl							
	38°C	50°C	100°C	150°C	200°C	250°C	300°C	350°C	38°C	50°C	100°C	150°C	200°C	250°C	300°C	350°C
15-125	19,6	19,2	17,7	15,8	13,8	12,1	10,2	8,4	19,6	19,2	17,7	15,8	13,8	12,1	10,2	8,4
150	16,0	16,0	16,0	15,8	13,8	12,1	10,2	8,4	16,2	16,2	16,2	15,4	13,8	11,8	9,7	8,0
200	16,0	16,0	16,0	15,8	13,8	12,1	10,2	8,4	10,5	10,0	8,3	7,6	6,9	5,5	4,5	3,9
250	10,5	10,5	10,5	9,9	9,4	8,4	7,4	6,0	5,7	5,7	5,7	5,4	5,1	4,1	3,4	2,6

Begrenzung für SFC-Dichtscheiben: 300°C

ANSI300

DN	Paarung: Carbonwerkstoff/SFC - Edelstahl beschichtet								Paarung: STN 2							
	max. zulässige Drücke in bar für GS3-Ventile aus C-Stahl								max. zulässige Drücke in bar für GS3-Ventile aus C-Stahl							
	38°C	50°C	100°C	150°C	200°C	250°C	300°C	350°C	38°C	50°C	100°C	150°C	200°C	250°C	300°C	350°C
15-50	51,1	50,1	46,6	45,1	43,8	41,9	39,8	37,6	51,1	50,1	46,6	45,1	43,8	41,9	39,8	37,6
65	51,1	50,1	46,6	45,1	43,8	41,9	39,8	37,6	41,7	41,7	41,7	39,7	37,6	33,5	37,6	33,0
80	48,0	48,0	46,6	45,1	43,8	41,9	39,8	37,6	36,6	36,6	36,6	34,8	33,0	26,8	22,0	19,0
100	33,0	33,0	33,0	33,0	33,0	33,0	33,0	33,0	33,0	33,0	33,0	31,7	30,1	24,4	20,0	17,5
125	23,0	23,0	23,0	23,0	23,0	23,0	23,0	23,0	22,1	22,1	22,1	21,0	19,9	16,1	13,2	11,5
150	16,0	16,0	16,0	16,0	16,0	16,0	16,0	16,0	16,0	16,0	16,0	15,4	14,6	11,8	9,7	8,4
200	16,0	16,0	16,0	14,8	13,7	12,1	10,2	8,4	10,5	10,0	8,3	7,6	6,9	5,5	4,5	3,9

Begrenzung für SFC-Dichtscheiben: 300°C

ANSI600

DN	Paarung: Carbonwerkstoff/SFC - Edelstahl beschichtet								Paarung: STN 2							
	max. zulässige Drücke in bar für GS3-Ventile aus C-Stahl								max. zulässige Drücke in bar für GS3-Ventile aus C-Stahl							
	38°C	50°C	100°C	150°C	200°C	250°C	300°C	350°C	38°C	50°C	100°C	150°C	200°C	250°C	300°C	350°C
15-25	102,1	100,2	93,2	90,2	87,6	83,9	79,6	75,1	102,1	100,2	93,2	90,2	87,6	83,9	79,6	75,1
32	102,1	100,2	93,2	90,2	87,6	83,9	79,6	75,1	102,1	100,2	93,2	90,2	87,6	83,9	69,6	60,0
40	100,0	100,0	93,2	90,2	87,6	83,9	79,6	75,1	72,5	72,5	72,5	69,0	65,5	53,1	43,6	37,0
50	100,0	100,0	93,2	90,2	87,6	83,9	79,6	75,1	77,7	77,7	77,7	73,9	70,2	56,9	46,7	40,0
65	80,0	80,0	80,0	80,0	80,0	80,0	79,6	75,1	62,5	62,5	62,5	59,5	56,4	45,8	37,6	32,0
80	48,0	48,0	48,0	48,0	48,0	48,0	48,0	44,0	36,6	36,6	36,6	36,8	33,0	26,8	22,0	19,0

Begrenzung für SFC-Dichtscheiben: 300°C

Maße und Gewichte Zwischenflanschbauweise

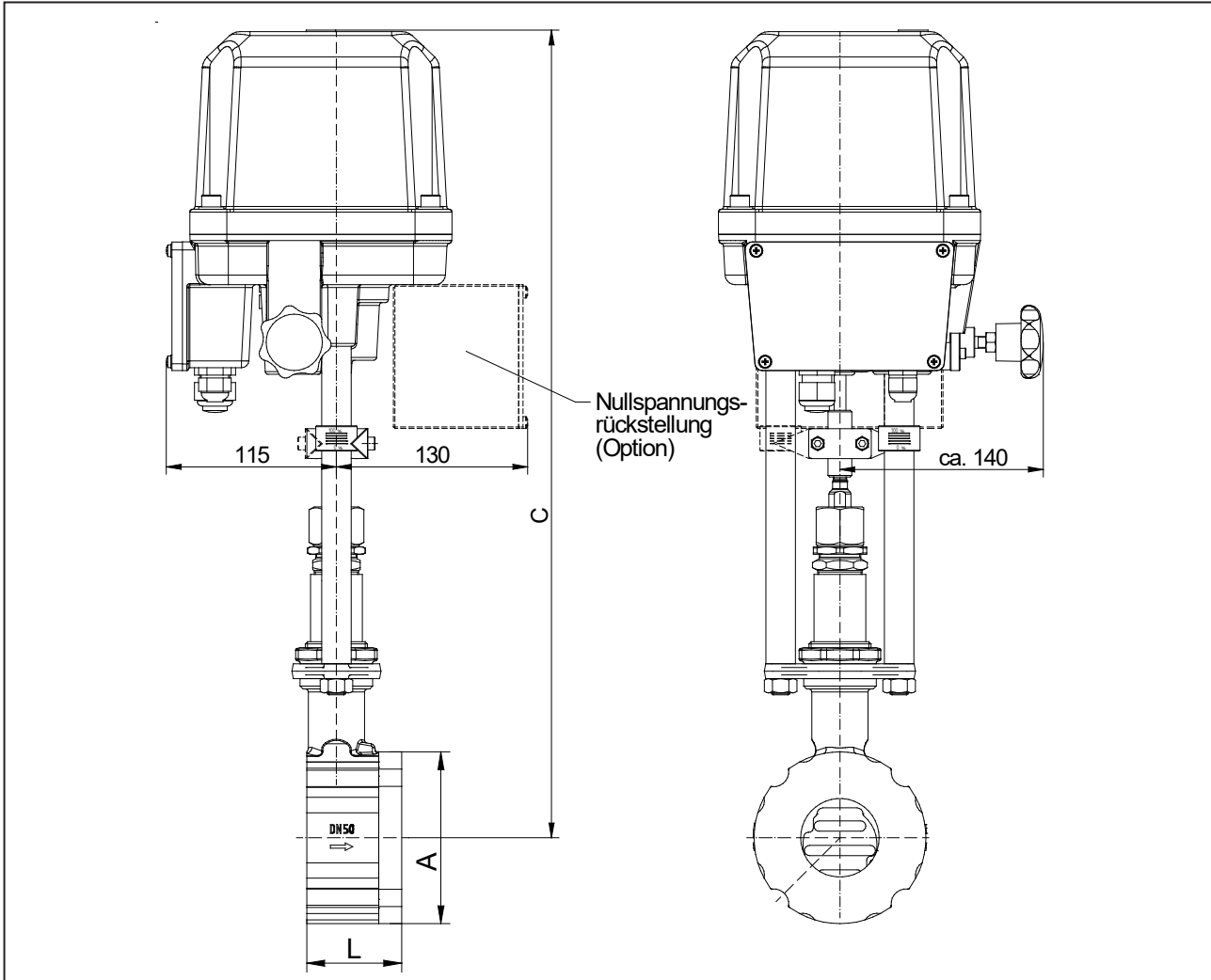

DN	ØA	C		L	Hub	Gewicht mit 2kN-Antrieb kg		Gewicht mit 5kN-Antrieb kg	
		2kN	5kN			ohne Fail-Save	mit Fail-Save	ohne Fail-Save	mit Fail-Save
15	64	522	554	56	6	10,8	12,6	11,7	13,5
20	72	527	559	56	6	11,0	12,8	11,9	13,7
25	82	532	564	56	6	11,5	13,3	12,4	14,2
32	89	542	574	56	6	11,8	13,6	12,7	14,5
40	99	547	579	56	6	12,2	14,0	13,1	14,9
50	116	552	584	64	8	13,8	15,6	14,7	16,5
65	138	562	594	68	8	15,7	17,5	16,6	18,4
80	153	567	599	70	8	16,8	18,6	17,7	19,5
100	184	582	614	75	8,5	20,2	22,0	21,1	22,9
125	212	592	624	80	8,5	24,4	26,2	25,3	27,1
150	242	612	644	80	8,5	28,1	29,9	29,0	30,8
200	302	642	674	93	8,5	45,0	46,8	45,9	47,7
250	360	667	699	96	8,5	50,2	52,0	51,1	52,9

Maße in mm

Maße und Gewichte mit Gewindeanschlüssen

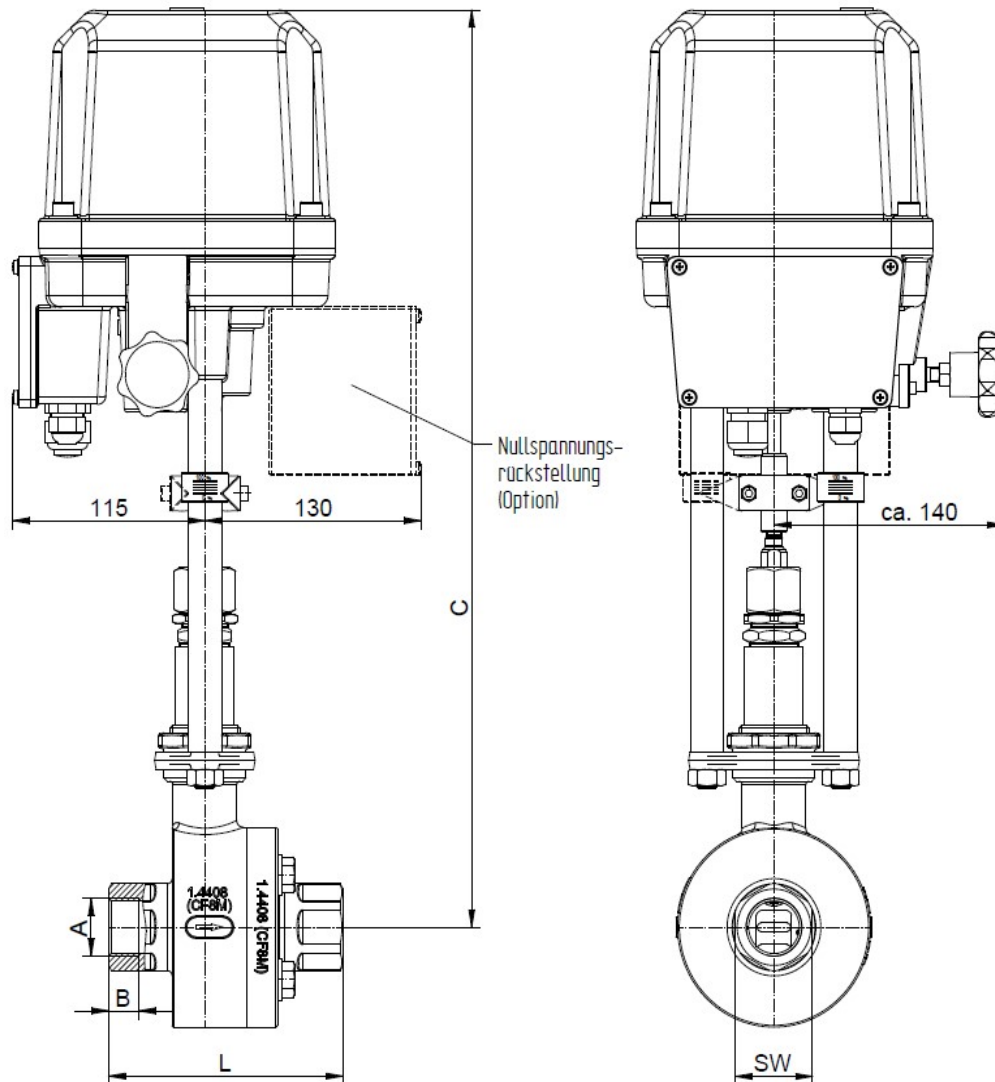

DN	A (G/NPT)	B		C		L	SW	Hub	Gewicht mit 2kN-Antrieb kg		Gewicht mit 5kN-Antrieb kg	
		G	NPT	2kN	5kN				ohne Fail-Save	mit Fail-Save	ohne Fail-Save	mit Fail-Save
15	1/2"	15	13,6	522	554	127	30	6	13,1	14,9	14,0	15,8
20	3/4"	15	14,1	527	559	127	38	6	14,0	15,8	14,9	16,7
25	1"	18	16,8	532	564	140	46	6	16,7	18,5	17,6	19,4
32	1 1/4"	18	17,3	542	574	140	56	6	17,6	19,4	18,5	20,3
40	1 1/2"	18	17,3	547	579	152	64	6	18,9	20,7	19,8	21,6
50	2"	18	17,7	552	584	152	74	8	21,6	23,4	22,5	24,3

Maße in mm