

## Série GS 3, DN 15 à DN 200

**Vanne à glissières pneumatique pour arrêter des fluides liquides et gazeux pour les applications industrielles.**

- Montage entre brides, peu encombrant
- Extrêmement légère
- Silencieuse
- Courses réduites: temps de réponse rapide
- Pressions différentielles élevées avec des actionneurs de petites tailles grâce à une faible course et à un faible effort d'actionnement
- Faible consommation d'air
- Kv élevé
- Conforme à la directive TA-Luft 2021



### Caractéristiques Techniques

Type de construction	version entre brides pour brides selon DIN EN 1092-1 forme B ou ASME B16.5 RF autres versions voir fiche 8040/41-GS1		
Diamètre nominal	DN 15 à DN 250		
Pression nominal selon DIN 2401	PN 40 (aussi pour brides PN 10-25) PN 16 und PN25	DN 15 - DN 150	DN 200 - DN250
Pression nominal selon ANSI	ANSI 150 ANSI 300	DN 15 - DN 250 DN 15 - DN 150	
Pression nominal selon JIS	10K 20K	DN 15 - DN 50 DN 15 - DN 40	
Température du fluide	Versions de -60°C à +350°C		
Température ambiante*	-15°C à +60°C (versions spéciales des -40°C à +100°C)		
Joints de bride (côté client)	DIN EN 1514-1 ou ANSI B16.21 dans la catégorie de pression nominale correspondante		
Pression de pilotage	max. 10 bars (pressions plus élevées sur demande)		
Fuite (% de valeur Kv) EN 12266-1	couple glissières carbone-inox < 0,0001 E	couple glissières SFC < 0,0005 F	couple glissières STN2 < 0,001 F
marquage ATEX non électrique	II 2G Ex h IIC T6...T1 X Gb II 2D Ex h IIIC 85°C...350°C X Db		
Fuite spécifique Etanchement de la tige et du corps	ISO FE-BH-CC3-SSA0-t(-40°C/+350°C)-PN40-ISO 15848-1		

\* En DN15 avec des réductions en dessous de 25% des taux de fuites différentes sont possibles.  
Valeurs Kvs: cf. tableau séparé 8001.

### Température du fluide

Rating	PN40	PN 16	PN 100	ANSI 150	ANSI 300	ANSI 600
corps sont entièrement acier						
Tmin [°C]	-60	-60	-60	-29	-29	-29
Tmax [°C]	350	350	350	350	350	350
corps en acier avec couvercle en inox						
Tmin [°C]	-60	-60	-10	-20	-20	-20
Tmax [°C]	350	350	350	350	350	350

# Vanne à glissière 8040

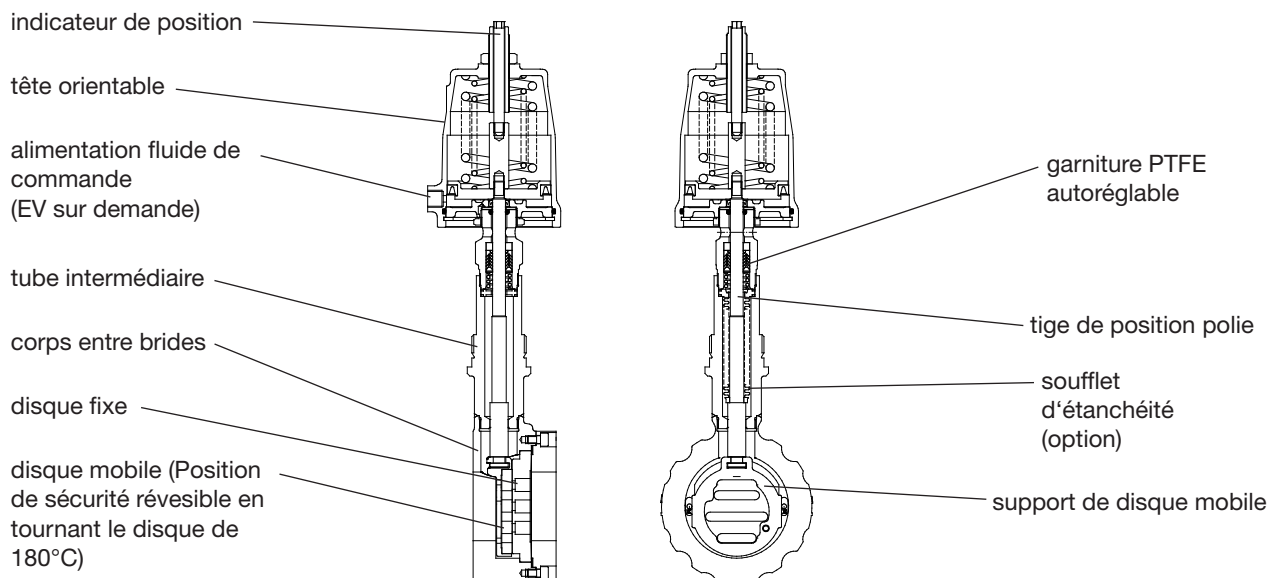

## Matériaux

Corps	inox 1.4408	acier C 1.0619	
Carter	inox 1.4404 ou 316L		
Tête de commande	laiton chromé (piston 50 mm et 80 mm), aluminium traité contre corrosion (piston 125 mm)		
Ressorts	inox 1.4310 (piston 50 mm et 80 mm), acier C zingué (piston 125 mm)		
Garniture	PTFE chargé de carbone (ressort 1.4310)		
Tige de piston	inox 1.4571 polie		
Soufflet d'étanchéité	inox 1.4571		
Disque fixe	inox 1.4571 revêtu		STN2
Disque mobile	standard: carbone matériel spécial	SFC	STN2
Support de disque mobile	inox 1.4581		

## Pressions Différentielles (Pour températures jusqu' à 120°C)

**Témpératures au-dessous de 120°C**  
Veuillez prendre en considération la limite d'application

DN	tête de commande	Couple glissières carbone/SFC-inox		DN	tête de commande	Couple glissières STN2	
		pression max. de service (bar)	pression de commande (bar)			pression max. de service (bar)	pression de commande (bar)
15	50	33,2	3,7	15	50	23,6	3,7
20	50	28,8	3,7	20	50	18,2	4
25	50	24,2	3,7	25	50	13,6	4,4
32	50	19,8	3,8	32	50	10,1	4,6
40	50	15	4,2	40	50	6,9	4,9
50	50	9,8	4,8	50	50	4,1	5,3
65	50	8,3	5	65	50	3,4	5,4
80	50	5,3	5,2	80	50	2,1	5,5
100	50	3,4	5,4	100	50	1,3	5,6
125	50	2,3	5,5	125	50	-	-
150	50	1,7	5,6	150	50	-	--

15	80	51,1	3	15	80	51,1	3
20	80	51,1	3	20	80	48,6	3,3
25	80	51,1	3	25	80	36,3	3,7
32	80	51,1	3,1	32	80	27	4
40	80	40,1	3,6	40	80	18,6	4,2
50	80	26,3	4,1	50	80	11,1	4,6
65	80	22,1	4,2	65	80	9,1	4,6
80	80	14,1	4,5	80	80	5,5	4,7
100	80	9	4,7	100	80	3,4	4,8
125	80	6,1	4,8	125	80	2,3	4,9
150	80	4,6	4,8	150	80	1,7	4,9
200	80	2,6	4,9	200	80	0,9	5
250	125	1,6	5	250	80	0,5	5

15	125	51,1	1,7	15	125	51,1	1,7
20	125	51,1	1,7	20	125	51,1	1,9
25	125	51,1	1,7	25	125	51,1	2,1
32	125	51,1	1,8	32	125	39,6	2,3
40	125	51,1	2	40	125	27,2	2,4
50	125	38,6	2,3	50	125	16,3	2,6
65	125	32,5	2,4	65	125	13,3	2,6
80	125	20,6	2,6	80	125	8,1	2,7
100	125	13,2	2,7	100	125	5	2,8
125	125	9	2,7	125	125	3,3	2,8
150	125	6,7	2,7	150	125	2,5	2,8
200	125	3,9	2,8	200	125	1,4	2,8
250	125	2,3	2,8	250	125	0,8	2,9

	Limite d'application en bar à la pression nominal					
	PN16	PN40	PN100	ANSI150	ANSI 300	ANSI 600
P max. acier	16	40	100	19,6	51,1	102,1
P max. inox				19,0	49,6	99,3

## Codification

8	0	4	0	/				V	B						M						Z			S
								1	2	3	4	5	6	7	8	9	10	11	12	13	14	15	16	

1 - 5 : à compléter

6 - 16: versions spéciales sur demande



1.	Fonction	2.	Type de construction	3.	Corps	4.	Fonction de pilotage	5.	Tête de commande	6.	Versions spéciales
B	Vanne à glissière, version longue (type 8040)	E	GS3-version entre brides selon ANSI 150	0	acier 1.0619	0	NF (normalement fermée)	0	piston 50 mm	M	indique un choix supplémentaire dans les postes 7 à 16
		F	GS3-version entre brides selon ANSI 300	2	acier 1.0619, version raccourci	1	NO (normalement ouverte)	1	piston 80 mm	A	double emboîtement femelle, femelle selon DIN EN1092-1
		G	GS3-version entre brides selon DIN PN 10-40	3	acier inox 1.4408, version raccourci	3	Double-effet	2	piston 125 mm	C	doubl emboîtement femelle, mâle selon DIN EN1092-1
										E	simple emboîtement femelle, femelle selon DIN EN1092-1
										H	simple emboîtement femelle, mâle selon DIN EN1092-1

7.	Ressorts	8.	Étanchéité	9.	Disque mobile	10.	Disque fixe	11.	Valeur Kvs	12.	Caractéristiques
-	Standard- (2 ressorts)	-	presse étoupe en PTFE, auto-réglant (Stand.)	-	carbone matériel	-	Inox 1.4571 revêtu	-	100 % (Stand.)	-	linéaire
1	1 ressort			9	STN2	1	STN2 (uniquement avec la position „9“ STN2)	A	réduit à 63 %	1	égal %
3	3 ressorts	1	soufflet d'étanchéité métal. supplémentaire 1.4571	S	SFC			B	réduit à 25 %		
								2	réduit à 16 %		
								3	réduit à 10 %		
								4	réduit à 6,3 %		
								5	réduit à 2,5 %		
								6	réduit à 1 %		
								7	réduit à 20%		
								8	réduit à 12%		
								9	réduit à 2 %		
									réduit à 0,4 %		

13.	Accessoires	14.	Indicateur de position	15.	Vanne de pilotage	16.	Autres versions
Z	indique un choix supplém. dans les postes 14+15	-	sans	-	sans	S	exécutions spéciales sur demande
		1	1 micro contact auxiliaire	6	vanne de pilotage 230 V AC		
		2	2 micro contacts auxiliaire	7	vanne de pilotage 24 V DC		
M	indicateur de position avec presse étoupe	3	commande manuelle				
		4	limiteur de course				
N	indicateur de position avec connexion enfichable	8	2 contacts auxi. inductifs 10-36 V DC PNP				
		P	1 contact auxi. inductif 10-36 V DC PNP				

Exemple de commande: 8040/050VBG100M-1 - - - - Z-6

Vanne à glissière, construction longue, type 8040, DN 50, PN 10/40, acier C, NF, piston Ø 50 mm, avec soufflet, disque mobile en carbone imprégné métal, disque fixe en inox 1.4571 revêtu, courbe linéaire 100 %, vanne pilotage 230 V CA

## Limite d'application pour vannes GS3 en inox

Ces pressions chez les vannes GS version GS3 en acier inox, ne doivent pas être dépassées même dans le cas où la force de traction des actionneur le permettrait.

### PN40

DN	Couple glissières: carbone/SFC - inox						Couple glissières: STN 2					
	Pression max en bar pour vannes GS3 en inox						Pression max en bar pour vannes GS3 en inox					
	100°C	150°C	200°C	250°C	300°C	350°C	100°C	150°C	200°C	250°C	300°C	350°C
15-32	40	40	40	40	40	40	40	40	40	40	40	40
40	40	40	40	40	40	40	40	40	40	40	40	37
50	40	40	40	40	40	40	40	40	40	40	40	40
65	40	40	40	40	40	40	40	40	40	40	37	32
80	40	40	40	40	40	40	36	34	33	26	22	19
100	33	33	33	33	33	33	32	31	30	24	20	17
125	23	23	23	23	23	23	21	21	19	16	13	11
150	16	16	16	16	16	16	15	15	14	11	9	8
250 (max. PN25)	16	16	15	13	12	11	8	7	6	5	4	3
250 (max. PN25)	10	9	9	8	7	6	5,7	5,4	5,1	4,1	3,4	2,9

Limitation pour disques SFC: 300°

### PN100

DN	Couple glissières: carbone/SFC - inox						Couple glissières: STN 2					
	Pression max en bar pour vannes GS3 en inox						Pression max en bar pour vannes GS3 en inox					
	100°C	150°C	200°C	250°C	300°C	350°C	100°C	150°C	200°C	250°C	300°C	350°C
15	100	100	100	93	84	79	100	100	100	93	84	79
20	100	100	89	81	73	68	100	100	89	81	73	68
25	88	81	70	63	57	54	88	81	70	63	57	54
32	100	93	80	73	65	62	100	93	80	73	65	60
40	88	81	70	63	57	54	72	69	65	53	43	37
50	100	100	100	100	100	94	77	73	70	56	46	40
65	80	80	80	79	71	67	62	59	56	45	37	32
80	48	48	48	48	48	44	36	34	33	26	22	19

Limitation pour disques SFC: 300°

### ANSI150

DN	Couple glissières: carbone/SFC - inox								Couple glissières: STN 2							
	Pression max en bar pour vannes GS3 en inox								Pression max en bar pour vannes GS3 en inox							
	38°C	50°C	100°C	150°C	200°C	250°C	300°C	350°C	38°C	50°C	100°C	150°C	200°C	250°C	300°C	350°C
15-125	19,0	18,4	16,2	14,8	13,7	12,1	10,2	8,4	19,0	18,4	16,2	14,8	13,7	12,1	10,2	8,4
150	16,0	16,0	16,0	14,8	13,7	12,1	10,2	8,4	16,2	16,2	16,2	14,8	13,7	11,8	9,7	8,4
200	16,0	16,0	16,0	14,8	13,7	12,1	10,2	8,4	10,5	10,0	8,3	7,6	6,9	5,5	4,5	3,9
250	10,4	10,4	10,4	9,9	9,4	8,4	7,4	6,8	5,7	5,7	5,7	5,4	5,1	4,1	3,4	2,6

Limitation pour disques SFC: 300°

### ANSI300

DN	Couple glissières: carbone/SFC - inox								Couple glissières: STN 2							
	Pression max en bar pour vannes GS3 en inox								Pression max en bar pour vannes GS3 en inox							
	38°C	50°C	100°C	150°C	200°C	250°C	300°C	350°C	38°C	50°C	100°C	150°C	200°C	250°C	300°C	350°C
15-65	49,6	48,1	42,2	38,5	35,7	33,4	31,6	30,3	49,6	48,1	42,2	38,5	35,7	33,4	31,6	30,3
80	48,0	48,0	42,2	38,5	35,7	33,4	31,6	30,3	36,6	36,6	36,6	34,8	33,0	26,8	22,0	19,0
100	33,0	33,0	33,0	33,0	33,0	33,0	31,6	30,3	33,0	33,0	33,0	31,7	30,1	24,4	20,1	17,3
125	23,0	23,0	23,0	23,0	23,0	23,0	23,0	23,0	22,0	22,0	22,0	21,0	19,9	16,1	13,2	11,5
150	16,0	16,0	16,0	16,0	16,0	16,0	16,0	16,0	16,0	16,0	16,0	15,4	14,6	11,8	9,7	8,4
200	16,0	16,0	16,0	14,8	13,7	12,1	10,2	8,4	10,5	10,0	8,3	7,6	6,9	5,5	4,5	3,9

Limitation pour disques SFC: 300°

### ANSI600

DN	Couple glissières: carbone/SFC - inox								Couple glissières: STN 2							
	Pression max en bar pour vannes GS3 en inox								Pression max en bar pour vannes GS3 en inox							
	38°C	50°C	100°C	150°C	200°C	250°C	300°C	350°C	38°C	50°C	100°C	150°C	200°C	250°C	300°C	350°C
15-20	99,3	96,2	84,4	77,0	71,3	66,8	63,2	60,7	99,3	96,2	84,4	77,0	71,3	66,8	63,2	60,7
25	88,0	88,0	84,4	77,0	70,1	63,7	57,3	54,2	88,0	88,0	84,4	77,0	70,1	63,7	57,3	54,2
32	99,3	96,2	84,4	77,0	71,3	66,8	63,2	60,7	99,3	96,2	84,4	77,0	71,3	66,8	63,2	60,2
40	88,0	88,0	84,4	77,0	70,1	63,7	57,3	54,2	72,5	72,5	72,5	69,0	65,5	53,1	43,6	37,7
50	99,3	96,2	84,4	77,0	71,3	66,8	63,2	60,7	77,7	77,7	77,7	73,9	70,2	56,9	46,7	40,4
65	80,0	80,0	80,0	77,0	71,3	66,8	63,2	60,7	62,5	62,5	41,7	59,5	56,4	45,8	37,6	32,5
80	48,0	48,0	48,0	48,0	48,0	48,0	48,0	44,5	36,6	36,6	36,6	34,8	33,0	26,8	22,0	19,0

Limitation pour disques SFC: 300°

## Limite d'application pour vannes GS3 en acier c

Ces pressions chez les vannes GS version GS3 en acier c, ne doivent pas être dépassées même dans le cas où la force de traction des actionneur le permettrait.

### PN40

DN	Couple glissières: carbone/SFC - inox						Couple glissières: STN 2					
	Pression max en bar pour vannes GS3 en acier						Pression max en bar pour vannes GS3 en acier					
	100°C	150°C	200°C	250°C	300°C	350°C	100°C	150°C	200°C	250°C	300°C	350°C
15-50	40	40	40	40	40	40	40	40	40	40	40	40
65	40	40	40	40	40	40	40	40	40	40	37	32
80	40	40	40	40	40	40	36	34	33	26	22	19
100	33	33	33	33	33	33	33	31	30	24	20	17
125	23	23	23	23	23	23	22	21	19	16	13	11
150	16	16	16	16	16	16	16	15	14	11	9	8
200 (max PN 25)	16	16	15	13	12	11	8	7	6	5	4	3
250 (max PN 25)	10	9	9	8	7	6	5,7	5,4	5,1	4,1	3,4	2,9

Limitation pour disques SFC: 300°

### PN100

DN	Couple glissières: carbone/SFC - inox						Couple glissières: STN 2					
	Pression max en bar pour vannes GS3 en acier						Pression max en bar pour vannes GS3 en acier					
	100°C	150°C	200°C	250°C	300°C	350°C	100°C	150°C	200°C	250°C	300°C	350°C
15 - 20	100	100	100	100	100	100	100	100	100	100	100	100
25	100	100	100	100	94	87	100	100	100	100	94	87
32	100	100	100	100	100	99	100	100	100	84	69	60
40	100	100	100	100	94	87	72	69	65	53	43	37
50	100	100	100	100	100	94	77	73	70	56	46	40
65	80	80	80	80	80	76	62	59	56	45	37	32
80	48	48	48	48	48	44	36	34	33	26	22	19

Limitation pour disques SFC: 300°

### PN16

DN	Couple glissières: carbone/SFC - inox						Couple glissières: STN 2					
	Pression max en bar pour vannes GS3 en acier						Pression max en bar pour vannes GS3 en acier					
	100°C	150°C	200°C	250°C	300°C	350°C	100°C	150°C	200°C	250°C	300°C	350°C
15-100	16	16	16	16	16	16	16	16	16	16	16	16
125	16	16	16	16	16	16	16	16	16	16	13	11
150	16	16	16	16	16	16	16	15	14	11	9	8
200	16	16	15	13	12	11	8	7	6	5	4	3
250	10	9	9	8	7	6	-	-	-	-	-	-

Limitation pour disques SFC: 300°

### ANSI150

DN	Couple glissières: carbone/SFC - inox								Couple glissières: STN 2							
	Pression max en bar pour vannes GS3 en acier								Pression max en bar pour vannes GS3 en acier							
	38°C	50°C	100°C	150°C	200°C	250°C	300°C	350°C	38°C	50°C	100°C	150°C	200°C	250°C	300°C	350°C
15-125	19,6	19,2	17,7	15,8	13,8	12,1	10,2	8,4	19,6	19,2	17,7	15,8	13,8	12,1	10,2	8,4
150	16,0	16,0	16,0	15,8	13,8	12,1	10,2	8,4	16,2	16,2	16,2	15,4	13,8	11,8	9,7	8,0
200	16,0	16,0	16,0	15,8	13,8	12,1	10,2	8,4	-	-	-	-	-	-	-	-
250	10,5	10,5	10,5	9,9	9,4	8,4	7,4	6,0	-	-	-	-	-	-	-	-

Limitation pour disques SFC: 300°

### ANSI300

DN	Couple glissières: carbone/SFC - inox								Couple glissières: STN 2							
	Pression max en bar pour vannes GS3 en acier								Pression max en bar pour vannes GS3 en acier							
	38°C	50°C	100°C	150°C	200°C	250°C	300°C	350°C	38°C	50°C	100°C	150°C	200°C	250°C	300°C	350°C
15-50	51,1	50,1	46,6	45,1	43,8	41,9	39,8	37,6	51,1	50,1	46,6	45,1	43,8	41,9	39,8	37,6
65	51,1	50,1	46,6	45,1	43,8	41,9	39,8	37,6	41,7	41,7	41,7	39,7	37,6	33,5	37,6	33,0
80	48,0	48,0	46,6	45,1	43,8	41,9	39,8	37,6	36,6	36,6	36,6	34,8	33,0	26,8	22,0	19,0
100	33,0	33,0	33,0	33,0	33,0	33,0	33,0	33,0	33,0	33,0	33,0	31,7	30,1	24,4	20,0	17,5
125	23,0	23,0	23,0	23,0	23,0	23,0	23,0	23,0	22,1	22,1	22,1	21,0	19,9	16,1	13,2	11,5
150	16,0	16,0	16,0	16,0	16,0	16,0	16,0	16,0	16,0	16,0	16,0	15,4	14,6	11,8	9,7	8,4

Limitation pour disques SFC: 300°

## Dimensions et Poids

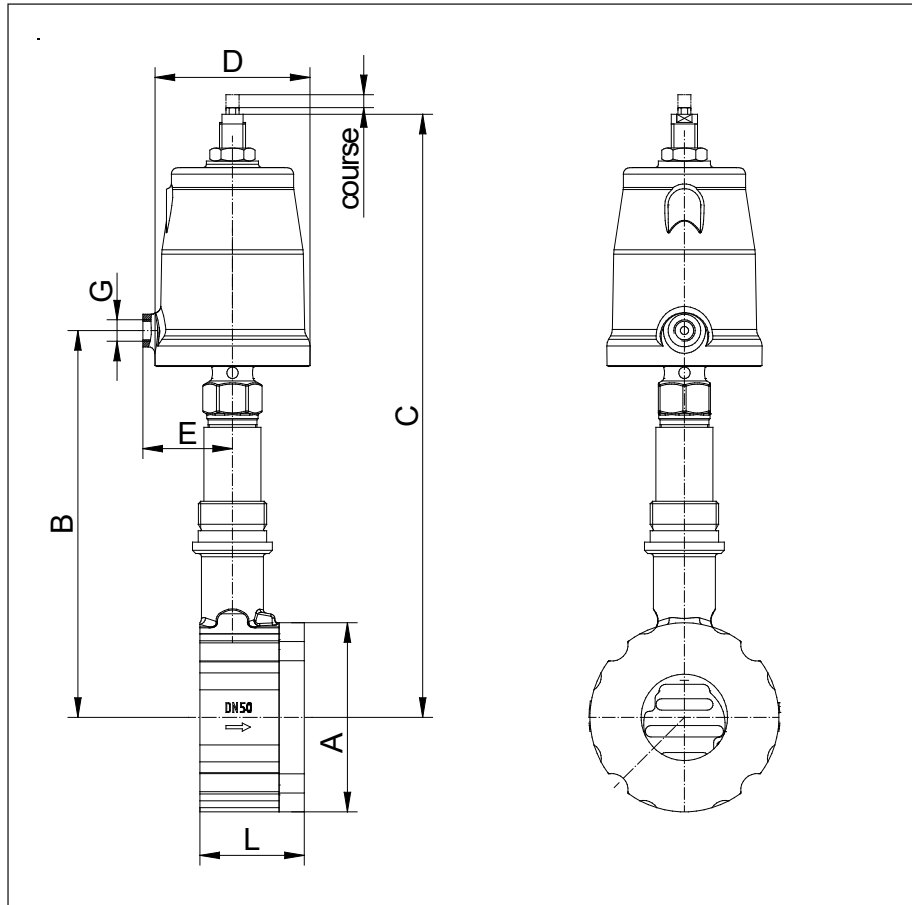

DN	A	B piston			C max piston			L	Poids kg piston			Course H
		50	80	125	50	80	125		50	80	125	
15	64	209	213	215	306	344	362	56	3,4	5,6	7	6
20	72	213	217	219	310	348	366	56	3,6	5,8	7,2	6
25	82	218	222	224	315	353	371	56	3,9	6,1	7,5	6
32	89	220	224	226	317	355	373	56	4,1	6,3	7,7	6
40	99	226	230	232	323	361	379	56	4,4	6,6	8	6
50	116	234	238	240	333	371	389	64	5,9	8,1	9,5	8
65	138	243	247	249	342	380	398	68	7,4	9,6	11	8
80	153	252	256	258	351	389	407	70	8,6	10,8	12,2	8
100	184	265	269	271	364	402	420	75	11,8	14	15,4	8,5
125	212	279	283	285	378	416	434	80	14,1	16,3	17,7	8,5
150	242	292	296	298	391	429	447	80	17,9	20,1	21,5	8,5
200	302	320	324	326	419	457	475	93	34,8	37	38,4	8,5

Dimension C: „version accourcie“ - 25,4mm

Dimensions en mm

Piston mm	D	G	E
50	62	1/8"	34,5
80	96	1/4"	55
125	146	1/4"	80

Dimensions en mm